

# JVC



ENGLISH

DEUTSCH

FRANÇAIS

NEDERLANDS

**CASSETTE RECEIVER**  
**CASSETTEN-RECEIVER**  
**RADIOCASSETTE**  
**RADIO/CASSETTESPELER**

## **KS-FX473R/KS-FX470R** **KS-F363R/KS-F360R**

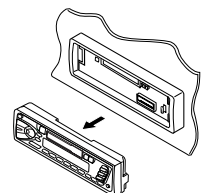

**KS-FX473R**

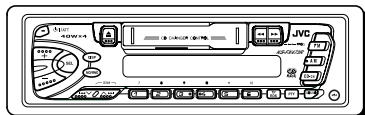

**KS-FX470R**

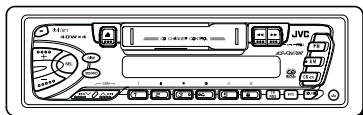

**KS-F363R**

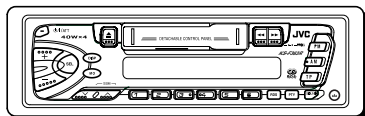

**KS-F360R**

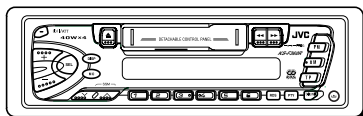

For installation and connections, refer to the separate manual.  
Für den Einbau und die Anschlüsse siehe das eigenständige Handbuch.  
Pour l'installation et les raccordements, se référer au manuel séparé.  
Bijzonderheden over de installatie en aansluiting van het apparaat vindt u in de desbetreffende handleiding.

## **INSTRUCTIONS**

**BEDIENUNGSANLEITUNG**  
**MANUEL D'INSTRUCTIONS**  
**GEBRUIKSAANWIJZING**

GET0054-001A  
[E/EX]

Thank you for purchasing a JVC product. Please read all instructions carefully before operation, to ensure your complete understanding and to obtain the best possible performance from the unit.

# CONTENTS

<b>LOCATION OF THE BUTTONS</b> .....	<b>3</b>	<b>SOUND ADJUSTMENTS</b> .....	<b>16</b>
Control panel —		Selecting preset sound modes .....	16
KS-FX473R/KS-FX470R .....	3	Adjusting the sound .....	16
Control panel —		Storing your own sound adjustments .....	17
KS-F363R/KS-F360R .....	4	<b>OTHER MAIN FUNCTIONS</b> .....	<b>18</b>
<b>BASIC OPERATIONS</b> .....	<b>5</b>	Setting the clock .....	18
Turning on the power .....	5	Changing the general settings (PSM) .....	19
<b>RADIO BASIC OPERATIONS</b> .....	<b>6</b>	Detaching the control panel .....	21
Listening to the radio .....	6	<b>CD CHANGER OPERATIONS</b>	
Storing stations in memory .....	7	<b>(only for KS-FX473R/KS-FX470R)</b> .....	<b>22</b>
Tuning into a preset station .....	8	Playing CDs .....	22
<b>RDS OPERATIONS</b> .....	<b>9</b>	Playing at random (Random Play) .....	23
What you can do with RDS .....	9	<b>MAINTENANCE</b> .....	<b>24</b>
Other convenient RDS functions and		<b>TROUBLESHOOTING</b> .....	<b>25</b>
adjustments .....	13	<b>SPECIFICATIONS</b> .....	<b>27</b>
<b>TAPE OPERATIONS</b> .....	<b>15</b>		
Listening to a cassette .....	15		

**Note:**

For security reasons, a numbered ID card is provided with this unit, and the same ID number is imprinted on the unit's chassis. Keep the card in a safe place, as it will help the authorities to identify your unit if stolen.

**BEFORE USE**

**\*For safety....**

- Do not raise the volume level too much, as this will block outside sounds, making driving dangerous.
- Stop the car before performing any complicated operations.

**\*Temperature inside the car....**

If you have parked the car for a long time in hot or cold weather, wait until the temperature in the car becomes normal before operating the unit.

# LOCATION OF THE BUTTONS



## Control panel — KS-FX473R/KS-FX470R

ENGLISH

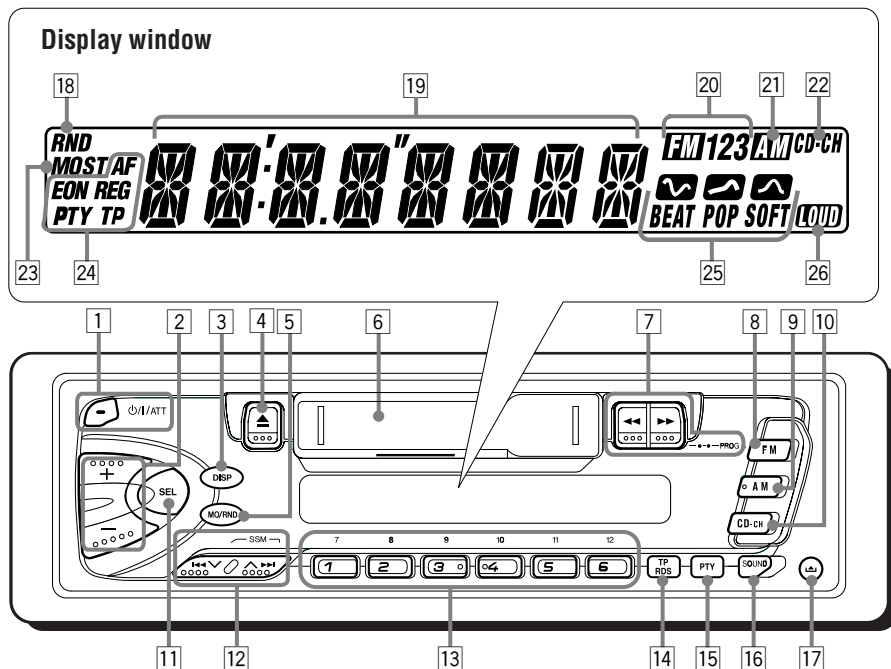

- 1 I/ATT (standby/on/attenuator) button
- 2 +/- buttons
- 3 DISP (display) button
- 4 (eject) button
- 5 MO/RND (monaural/random) button
- 6 Cassette compartment
- 7 (PROG:program) buttons
- 8 FM button
- 9 AM button
- 10 CD-CH (CD changer) button
- 11 SEL (select) button
- 12 buttons
  - Also function as SSM buttons when pressed together.
- 13 Number buttons
- 14 TP (traffic programme) button  
RDS (radio data system) button
- 15 PTY (programme type) button
- 16 SOUND button
- 17 (control panel release) button

### Display window

- 18 RND (random) indicator
- 19 Main display
- 20 FM band number indicators  
FM1, FM2, FM3
- 21 AM indicator
- 22 CD-CH (CD changer) indicator
- 23 MO (monaural) indicator  
ST (stereo) indicator
- 24 RDS indicators  
AF, EON, REG, PTY, TP
- 25 Sound mode indicators  
BEAT, POP, SOFT
- 26 LOUD indicator



# LOCATION OF THE BUTTONS

ENGLISH

## Control panel — KS-F363R/KS-F360R

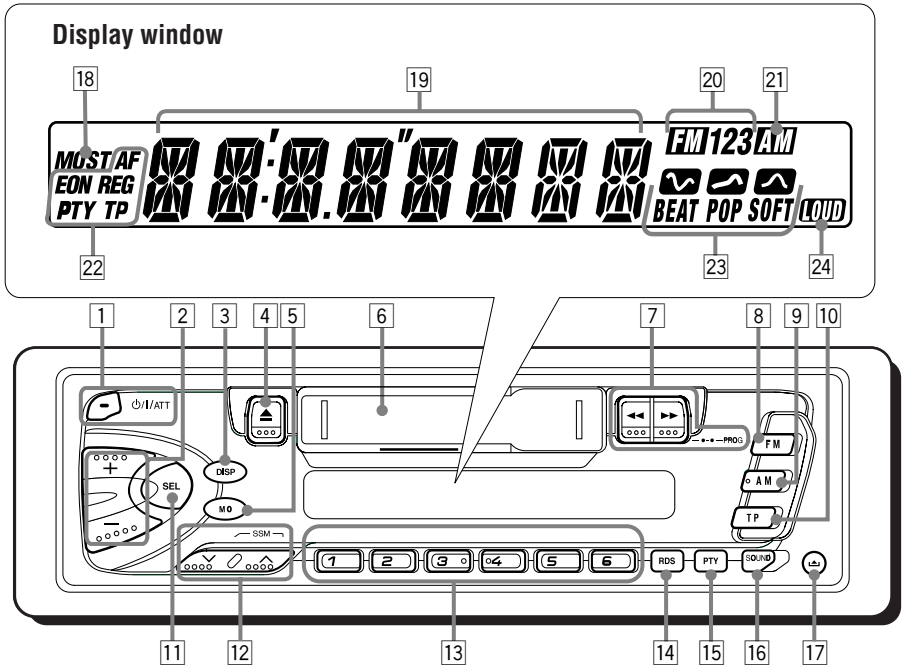

- 1  $\phi$ /I/ATT (standby/on/attenuator) button
- 2 +/- buttons
- 3 DISP (display) button
- 4  $\blacktriangle$  (eject) button
- 5 MO (monaural) button
- 6 Cassette compartment
- 7  $\ll$ / $\gg$  (PROG:program) buttons
- 8 FM button
- 9 AM button
- 10 TP (traffic programme) button
- 11 SEL (select) button
- 12  $\blacktriangledown$ / $\blacktriangle$  buttons
  - Also function as SSM buttons when pressed together.
- 13 Number buttons
- 14 RDS (radio data system) button
- 15 PTY (programme type) button
- 16 SOUND button
- 17  $\blacktriangleleft$  (control panel release) button

### Display window

- 18 MO (monaural) indicator  
ST (stereo) indicator
- 19 Main Display
- 20 FM band number indicators  
FM1, FM2, FM3
- 21 AM indicator
- 22 RDS indicators  
AF, EON, REG, PTY, TP
- 23 Sound mode indicators  
BEAT, POP, SOFT
- 24 LOUD indicator

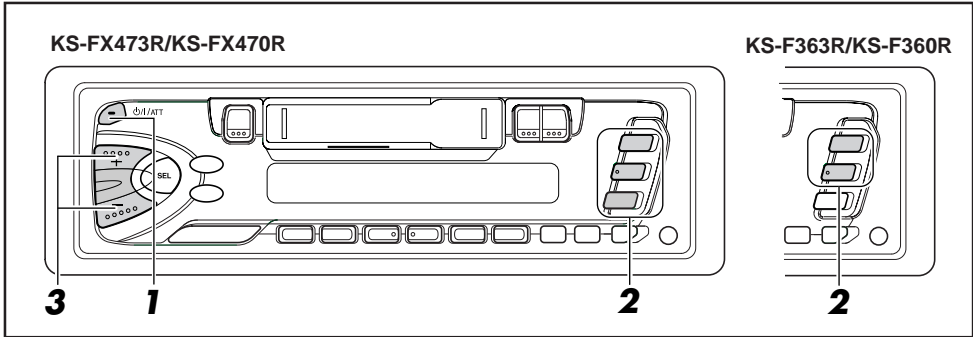

## Turning on the power

### 1 Turn on the power.



#### Notes on One-Touch Operation:

- When you select a source in step 2 below, the power automatically comes on. You do not have to press this button to turn on the power.
- If the cassette is already in the cassette compartment, tape play starts automatically. However, it is not recommended to leave the cassette in the compartment when turning off the power or ignition key. It may damage the tape head and the cassette.

### 2 Select the source.

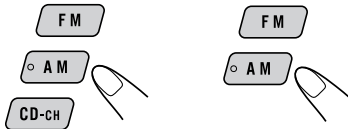

KS-FX473R  
KS-FX470R

KS-F363R  
KS-F360R

To operate the tuner (FM or AM),  
see pages 6 – 14.

To operate the tape,  
see page 15.

To operate the CD changer  
(Only for KS-FX473R/KS-FX470R),  
see pages 22 – 23.

### 3 Adjust the volume.

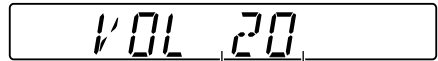
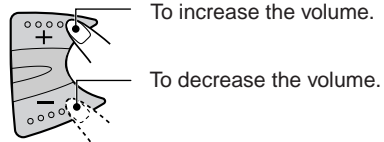

Volume level appears.

### 4 Adjust the sound as you want. (See pages 16 – 17.)

#### To drop the volume in a moment

Press **I/ATT** briefly while listening to any source. "ATT" starts flashing on the display, and the volume level will drop in a moment.

To resume the previous volume level, press the button briefly again.

#### To turn off the power

Press and hold **I/ATT** until "SEE YOU" appears on the display.

#### Note:

When you use this unit for the first time, set the built-in clock correctly, see page 18.



# RADIO BASIC OPERATIONS

ENGLISH

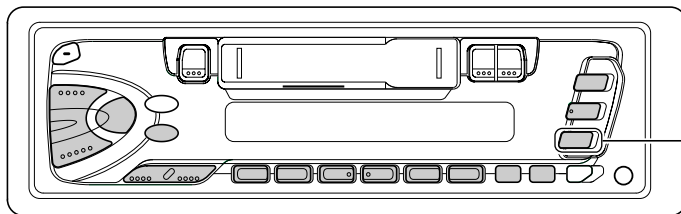

Only for KS-F363R/  
KS-F360R

## Listening to the radio

You can use either automatic searching or manual searching to tune into a particular station.

### Note:

When a cassette is in the cassette compartment, you cannot select the tuner. Be sure to eject the cassette from the cassette compartment to listen to the radio.

### Searching a station automatically:

#### Auto search

#### 1 Select the band (FM1 – 3, AM).

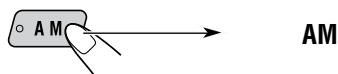
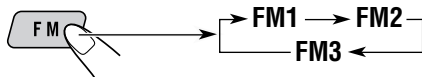

Selected band appears.

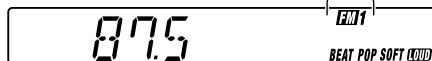

### Note:

This receiver has three FM bands (FM1, FM2, FM3). You can use any one of them to listen to an FM broadcast.

#### 2 Start searching a station.

To search stations of lower frequencies.

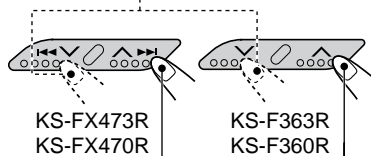

To search stations of higher frequencies.

When a station is received, searching stops.

To stop searching before a station is received, press the same button you have pressed for searching.

### Searching a station manually:

#### Manual search

#### 1 Select the band (FM1 – 3, AM).

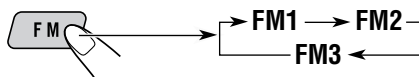

### Note:

This receiver has three FM bands (FM1, FM2, FM3). You can use any one of them to listen to an FM broadcast.

- 2** Press and hold  $\llcorner \llcorner \vee / \wedge \triangleright \triangleright$  (for KS-FX473R/KS-FX470R) or  $\vee / \wedge$  (for KS-F363R/KS-F360R) until “M (manual)” starts flashing on the display.

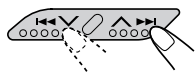
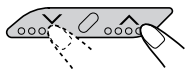
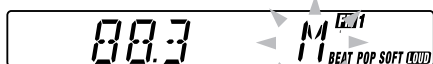
 KS-FX473R  
KS-FX470R

 KS-F363R  
KS-F360R

- 3** Tune into a station you want while “M” is flashing.

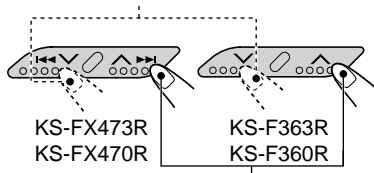
To tune into stations of lower frequencies.



To tune into stations of higher frequencies.

- If you hold down the button, the frequency keeps changing (in 50 kHz intervals for FM and 9 kHz intervals for AM – MW/LW) until you release the button.

### When an FM stereo broadcast is hard to receive:

Press MO/RND (for KS-FX473R/KS-FX470R) or MO (for KS-F363R/KS-F360R) while listening to an FM stereo broadcast.

- Each time you press the button, the MO indicator lights up and goes off alternately.

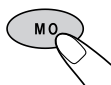
 KS-FX473R  
KS-FX470R

 KS-F363R  
KS-F360R

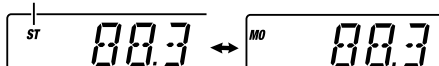
Lights up when receiving an FM broadcast in stereo.



When the MO indicator is lit on the display, the sound you hear becomes monaural but the reception will be improved (the ST indicator goes off).

To restore the stereo effect, press the same button again.

## Storing stations in memory

You can use one of the following two methods to store broadcasting stations in memory.

- Automatic preset of FM stations (Strong-station Sequential Memory)
- Manual preset of both FM and AM stations

### FM station automatic preset: SSM

You can preset 6 local FM stations in each FM band (FM1, FM2, and FM3).

- 1** Select the FM band (FM1 – 3) you want to store FM stations into.

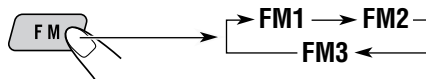

- 2** Press and hold both buttons for more than 2 seconds.

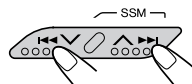
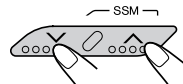
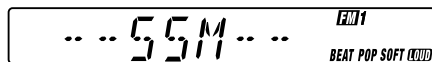
 KS-FX473R  
KS-FX470R

 KS-F363R  
KS-F360R

“SSM” appears, then disappears when automatic preset is over.

Local FM stations with the strongest signals are searched and stored automatically in the band number you have selected (FM1, FM2 or FM3). These stations are preset in the number buttons — No.1 (lowest frequency) to No.6 (highest frequency). When automatic preset is over, the station stored in number button 1 will be automatically tuned into.



## Manual preset

You can preset up to 6 stations in each band (FM1, FM2, FM3 and AM) manually.

Ex.: Storing an FM station of 88.3 MHz into the preset number 1 of the FM1 band

**1** Select the band (FM1 – 3, AM) you want to store stations into (in this example, FM1).

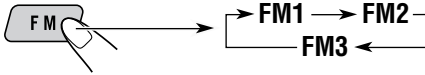

**2** Tune into a station (in this example, of 88.3 MHz).

To tune into stations of lower frequencies.

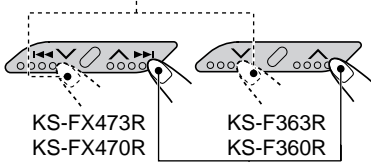

To tune into stations of higher frequencies.



**3** Press and hold the number button (in this example, 1) for more than 2 seconds.

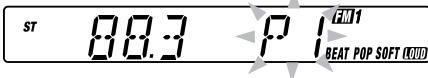

"P1" flashes for a few seconds.

**4** Repeat the above procedure to store other stations into other preset numbers.

### Notes:

- A previously preset station is erased when a new station is stored in the same preset number.
- Preset stations are erased when the power supply to the memory circuit is interrupted (for example, during battery replacement). If this occurs, preset the stations again.

## Tuning into a preset station

You can easily tune into a preset station. Remember that you must store stations first. If you have not stored them yet, see "Storing stations in memory" on page 7.

**1** Select the band (FM1 – 3, AM).

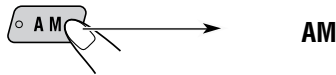
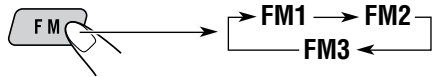

**2** Select the number (1 – 6) for the preset station you want.

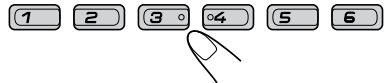





## What you can do with RDS

RDS (Radio Data System) allows FM stations to send an additional signal along with their regular programme signals. For example, the stations send their station names, as well as information about what type of programme they broadcast, such as sports or music, etc.

Another advantage of RDS function is called "Enhanced Other Networks." The EON indicator lights up while receiving an FM station with the Enhanced Other Networks data. By using these data sent from a station, you can tune into a different station of a different network broadcasting your favorite programme or traffic announcement while listening to another programme or to another source such as tape.

By receiving the RDS data, this unit can do the following:

- Tracing the same programme automatically (Network-Tracking Reception)
- Standby Reception of TA (Traffic Announcement) or your favorite programme
- PTY (Programme Type) search
- And some other functions

### Tracing the same programme automatically (Network-Tracking Reception)

When driving in an area where FM reception is not good, the tuner built in this unit automatically tunes into another RDS station, broadcasting the same programme with stronger signals. So, you can continue to listen to the same programme in its finest reception, no matter where you drive. (See the illustration on the next page.)

Two types of the RDS data are used to make Network-Tracking Reception work correctly — PI (Programme Identification) and AF (Alternative Frequency).

Without receiving these data correctly from the RDS station you are listening to, Network-Tracking Reception will not operate.

### Using Network-Tracking Reception

#### For KS-FX473R/KS-FX470R:

Press and hold TP RDS (Traffic Programme/Radio Data System) for more than 1 second. Each time you press and hold the button, Network-Tracking Reception modes change as follows:

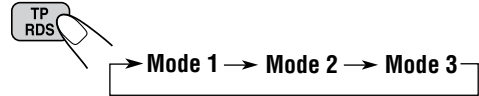

#### For KS-F363R/KS-F360R:

Press RDS (Radio Data System). Each time you press the button, Network-Tracking Reception change as follows:

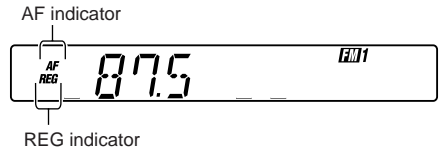
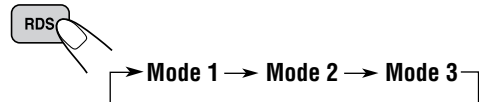

#### Mode 1

The AF indicator lights up but the REG indicator does not.

Network-Tracking Reception is activated with Regionalization set to "off."

Switches to another station within the same network when the receiving signals from the current station become weak.

- *In this mode, the programme may differ from the one currently received.*

#### Mode 2

Both the AF indicator and the REG indicator light up.

Network-Tracking Reception is activated with Regionalization set to "on."

Switches to another station, within the same network, broadcasting the same programme when the receiving signals from the current station become weak.

#### Mode 3

Neither the AF indicator nor the REG indicator lights up.

Network-Tracking Reception is deactivated.



The same programme can be received on different frequencies.

Programme 1  
broadcasting  
on frequency A

Programme 1  
broadcasting  
on frequency E

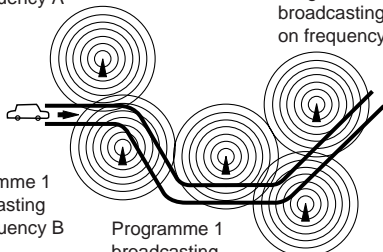

Programme 1  
broadcasting  
on frequency B

Programme 1  
broadcasting  
on frequency C

Programme 1  
broadcasting  
on frequency D

## Using Standby Reception

Standby Reception allows the unit to switch temporarily to your favorite programme (PTY: Programme Type) and Traffic Announcement (TA) from the current source (another FM station, tape, or CD changer (only for KS-FX473R/KS-FX470R)).

- Standby Reception will not work if you are listening to an AM station.

## TA Standby Reception



KS-FX473R  
KS-FX470R



KS-F363R  
KS-F360R

When you press TP RDS (for KS-FX473R/KS-FX470R) or TP (for KS-F363R/KS-F360R) while listening to an FM station, the TP indicator is lit during reception of a TP (Traffic Programme) station and the TA standby mode is engaged.

- When the station being received is not a TP station, the TP indicator flashes. Press  $\lll \blacktriangledown / \blacktriangle / \ggg$  (for KS-FX473R/KS-FX470R) or  $\blacktriangledown / \blacktriangle$  (for KS-F363R/KS-F360R) to engage the TA standby mode. "SEARCH" appears on the display, and TP station search starts. When a TP station is tuned into, the TP indicator is lit.

- If you are listening to a cassette (or CD changer: only for KS-FX473R/KS-FX470R) and wish to listen to a TP station, eject the cassette and press TP RDS or TP to enter the TA standby mode. (The TP indicator lights up.)

If a traffic programme starts broadcasting while the TA standby mode is active, "TRAFFIC" appears and the playback source changes to the FM band. The volume increases to the preset TA volume level (see page 13) and the traffic programme can be heard.

To deactivate the TA standby mode, press TP RDS or TP.

## PTY Standby Reception

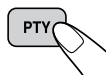

When you press PTY while listening to an FM station, the PTY indicator is lit during reception of a PTY station and the PTY standby mode is engaged. The selected PTY name stored on page 11 flashes for 5 seconds.

- When the station being received is not a PTY station, the PTY indicator flashes. Press  $\lll \blacktriangledown / \blacktriangle / \ggg$  (for KS-FX473R/KS-FX470R) or  $\blacktriangledown / \blacktriangle$  (for KS-F363R/KS-F360R) to engage the PTY standby mode. "SEARCH" appears on the display, and PTY station search starts. When a PTY station is tuned into, the PTY indicator is lit.

- If you are listening to a cassette (or CD changer: only for KS-FX473R/KS-FX470R) and wish to listen to a selected PTY broadcast, eject the cassette and press PTY to enter the PTY standby mode. (The PTY indicator lights up.)

If the selected PTY programme starts broadcasting while the PTY standby mode is active, the selected PTY name appears and the playback source changes to the FM band. The selected PTY programme can then be heard.

To deactivate the PTY standby mode, press PTY again.



## Selecting your favorite programme for PTY Standby Reception

You can select your favorite programme for PTY Standby Reception to store in memory. When shipped from the factory, "NEWS" is stored as the programme type for PTY Standby Reception.

- 1** Press and hold SEL (select) for more than 2 seconds so that one of the PSM items appears on the display. (PSM: see page 20.)



- 2** Select "PTY STBY (standby)" if not shown on the display.

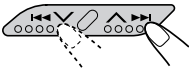

KS-FX473R  
KS-FX470R

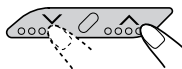

KS-F363R  
KS-F360R

- 3** Select one of twenty-nine PTY codes. (See page 14.)



Selected code name appears on the display and is stored into memory.

- 4** Press SEL (select) to finish the setting.



## Searching your favorite programme

You can search one of your 6 favorite programme types stored in memory. When shipped from the factory, the following 6 programme types have been stored in the number buttons (1 to 6).

To store your favorite programme types, see below.

To search your favorite programme type, see page 12.

1	2	3
POP M	ROCK M	EASY M
4	5	6
CLASSICS	AFFAIRS	VARIED

### To store your favorite programme types

- 1** Press and hold SEL (select) for more than 2 seconds so that one of the PSM items appears on the display. (PSM: see page 20.)



- 2** Select "PTY SRCH (search)" if not shown on the display.

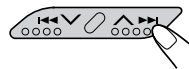

KS-FX473R  
KS-FX470R

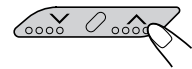

KS-F363R  
KS-F360R

- 3** Select one of twenty-nine PTY codes. (See page 14.)

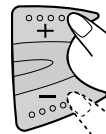

Selected code name appears on the display.

- If the code already stored in memory is selected, it will flash on the display.



**4** Press and hold the number button for more than 2 seconds to store the PTY code selected into the preset number button you want.

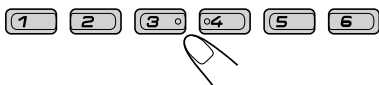

The selected code name will flash on the display.

**5** Press SEL (select) to finish the setting.



## To search your favorite programme type

**1** Press and hold PTY (programme type) for more than 1 second while listening to an FM station.

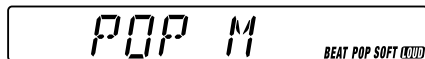
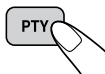

The last selected PTY code appears.

**2** Select one of the PTY codes stored in the preset number buttons (1 to 6).

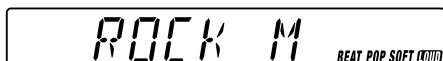
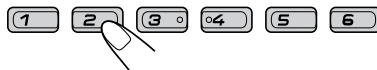

Ex.: When "ROCK M" is stored in preset number button 2

PTY search for your favorite programme starts after 5 seconds.

- If there is a station broadcasting a programme of the same PTY code you selected, that station is tuned into.
- If there is no station broadcasting a programme of the same PTY code you selected, the station will not change.

**Note:**

*In some areas, the PTY search will not work correctly.*



## Other convenient RDS functions and adjustments

### Changing the display mode while listening to an FM station

You can change the initial indication on the display to station name (PS NAME), station frequency (FREQ) or clock time (CLOCK), while listening to an FM RDS station.

- See also “Changing the general settings (PSM)” on page 19.
- 1 Press and hold SEL (select) for more than 2 seconds so that one of the PSM items appears on the display.
  - 2 Press  $\leftarrow \swarrow / \nearrow \rightarrow$  (for KS-FX473R/KS-FX470R) or  $\swarrow / \nearrow$  (for KS-F363R/KS-F360R) to select “DISPMODE” (display mode).
  - 3 Press + or – to set to the desired indication (“PS NAME,” “FREQ” or “CLOCK”).
  - 4 Press SEL (select) to finish the setting.

#### Note:

By pressing DISP, you can also change the display while listening to an FM RDS station. Each time you press the button, the following information appears on the display:

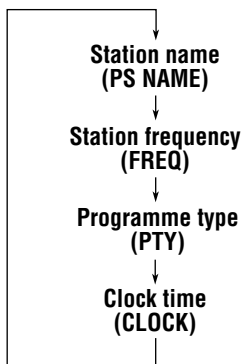

- Then, the display goes back to the original indication in several seconds.

### Setting the TA volume level

You can preset the volume level for TA Standby Reception. When a traffic programme is received, the volume level automatically changes to the preset level.

- See also “Changing the general settings (PSM)” on page 19.
- 1 Press and hold SEL (select) for more than 2 seconds so that one of the PSM items appears on the display.
  - 2 Press  $\leftarrow \swarrow / \nearrow \rightarrow$  (for KS-FX473R/KS-FX470R) or  $\swarrow / \nearrow$  (for KS-F363R/KS-F360R) to select “TA VOL.”
  - 3 Press + or – to set to the desired volume. You can set it from “VOL 00” to “VOL 50.”
  - 4 Press SEL (select) to finish the setting.

### Automatic clock adjustment

When shipped from the factory, the clock built in this unit is set to be readjusted automatically using the CT (Clock Time) data in the RDS signal. If you do not want to use automatic clock adjustment, follow the procedure below.

- See also “Changing the general settings (PSM)” on page 19.
- 1 Press and hold SEL (select) for more than 2 seconds so that one of the PSM items appears on the display.
  - 2 Press  $\leftarrow \swarrow / \nearrow \rightarrow$  (for KS-FX473R/KS-FX470R) or  $\swarrow / \nearrow$  (for KS-F363R/KS-F360R) to select “AUTO ADJ (adjustment).”
  - 3 Press – to select “ADJ OFF.”  
Now automatic clock adjustment is canceled.
  - 4 Press SEL (select) to finish the setting.

**To reactivate clock adjustment,** repeat the same procedure and select “ADJ ON” in step 3 by pressing +.

#### Note:

It takes about 2 minutes to adjust the time using the CT data. So, you should not change the station for more than 2 minutes continuously; otherwise, the clock time will not be adjusted.

**PTY codes**

<b>NEWS:</b>	News	<b>SOCIAL:</b>	Programmes on social activities
<b>AFFAIRS:</b>	Topical programmes expanding on current news or affairs	<b>RELIGION:</b>	Programmes dealing with any aspect of belief or faith, or the nature of existence or ethics
<b>INFO:</b>	Programmes which impart advice on a wide variety of topics	<b>PHONE IN:</b>	Programmes where people can express their views either by phone or in a public forum
<b>SPORT:</b>	Sport events	<b>TRAVEL:</b>	Programmes about travel destinations, package tours, and travel ideas and opportunities
<b>EDUCATE:</b>	Educational programmes	<b>LEISURE:</b>	Programmes concerned with recreational activities such as gardening, cooking, fishing, etc.
<b>DRAMA:</b>	Radio plays	<b>JAZZ:</b>	Jazz music
<b>CULTURE:</b>	Programmes on national or regional culture	<b>COUNTRY:</b>	Country music
<b>SCIENCE:</b>	Programmes on natural science and technology	<b>NATION M:</b>	Current popular music from another nation or region, in that country's language
<b>VARIED:</b>	Other programmes like comedies or ceremonies	<b>OLDIES:</b>	Classic pop music
<b>POP M:</b>	Pop music	<b>FOLK M:</b>	Folk music
<b>ROCK M:</b>	Rock music	<b>DOCUMENT:</b>	Programmes dealing with factual matters, presented in an investigative style
<b>EASY M:</b>	Easy-listening music		
<b>LIGHT M:</b>	Light music		
<b>CLASSICS:</b>	Classical music		
<b>OTHER M:</b>	Other music		
<b>WEATHER:</b>	Weather information		
<b>FINANCE:</b>	Reports on commerce, trading, the Stock Market, etc.		
<b>CHILDREN:</b>	Entertainment programmes for children		

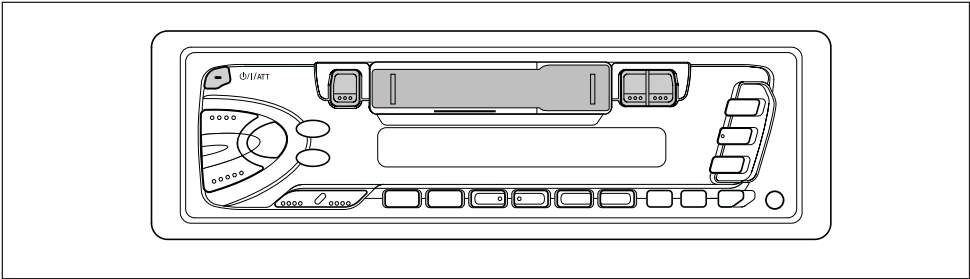

## Listening to a cassette

You can playback type 1 (normal) tapes.

### 1 Turn on the power.



#### Note on One-Touch Operation:

If a cassette is already in the cassette compartment, tape play starts automatically. However, it is not recommended to leave the cassette in the compartment when turning off the power or ignition key. It may damage the tape head and the cassette.

### 2 Insert a cassette into the cassette compartment.

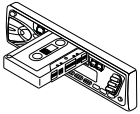

When one side of the tape reaches its end during play, the other side of the tape automatically starts playing. (Auto Reverse)

### 3 Select the tape direction.

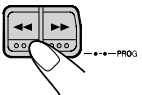

Press both buttons at the same time. Each time you press both buttons, the tape direction changes alternately — forward (TAPE : : : ) and reverse (TAPE : : : ).

### To stop play and eject the cassette

Press ▲.

Tape play stops and the cassette automatically ejects from the cassette compartment. The source changes to the previously selected one.

- You cannot change the source if the cassette is still in the cassette compartment. To change source, you must eject the cassette first.
- You can also eject the cassette by pressing ▲ while the unit is turned off.

### To fast-wind a tape

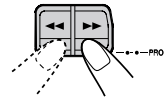

Press in ►► or ◀◀.

The tape will be wound in the direction of the arrows (►► or ◀◀).

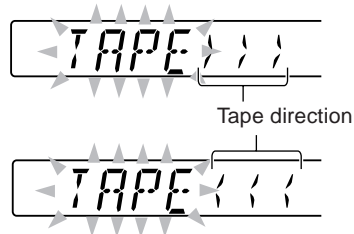

To restart playback, lightly press the other button which is not pressed in (◀◀ or ►►).



# SOUND ADJUSTMENTS

ENGLISH

## Selecting preset sound modes

You can select a preset sound adjustment suitable to the music genre.

### Select the sound mode you want.



Each time you press the button, the sound mode changes as follows:

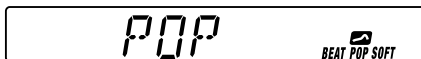

For example, when “POP” is selected.

Indication	For:	Preset values		
		BAS	TRE	LOUD
SCM OFF	(Flat sound)	00	00	ON
BEAT	Rock or disco music	+2	00	ON
POP	Light music	+4	+1	OFF
SOFT	Quiet background music	+1	-3	OFF

### Notes:

- You can adjust each sound mode to your preference, and store it in memory.  
If you want to adjust and store your original sound mode, see “Storing your own sound adjustments” on page 17.
- To adjust the bass and treble reinforcement levels or to turn on/off the loudness function temporarily, see the right column. (Your adjustments will be canceled if another source is selected.)

## Adjusting the sound

You can adjust the sound characteristics to your preference.

### 1 Select the item you want to adjust.



Each time you press the button, the adjustable items change as follows:

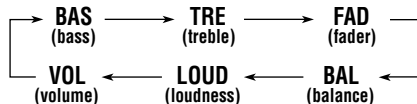

Indication	To do:	Range
BAS	Adjust the bass.	-6 (min.)   +6 (max.)
TRE	Adjust the treble.	-6 (min.)   +6 (max.)
FAD*	Adjust the front and rear speaker balance.	R6 (Rear only)   F6 (Front only)
BAL	Adjust the left and right speaker balance.	L6 (Left only)   R6 (Right only)
LOUD	Boost low and high frequencies to produce a well-balanced sound at low volume level. (When the loudness is on, the LOUD indicator lights up.)	LOUD ON   LOUD OFF
VOL	Adjust the volume.	00 (min.)   50 (max.)

\* If you are using a two-speaker system, set the fader level to “00.”





## 2 Adjust the level.

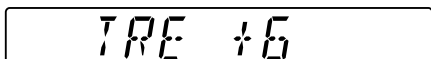
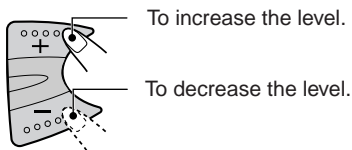

### Note:

Normally, the + and - buttons work as the volume control. So you do not have to select "VOL" to adjust the volume level.

## Storing your own sound adjustments

You can adjust the sound modes (BEAT, POP, SOFT) to your preference and store your own adjustments in memory.

- There is a time limit in doing the following procedure. If the setting is canceled before you finish, start from step 1 again.

### 1 Call up the sound mode you want to adjust.

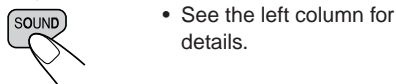

### 2 Select "BAS" (bass), "TRE" (treble) or "LOUD" (loudness).



### 3 Adjust the bass or treble level or turn the loudness function ON/OFF.

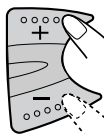

### 4 Repeat steps 2 and 3 to adjust the other items.

### 5 Press and hold SOUND until the sound mode you have selected in step 1 flashes on the display.

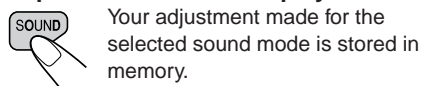

### 6 Repeat the same procedure to store other sound modes.

### To reset to the factory settings

Repeat the same procedure and reassign the preset values listed in the table on page 16.

## Setting the clock

You can also set the clock system to either 24 hours or 12 hours.

- 1 Press and hold SEL (select) for more than 2 seconds so that one of the PSM items appears on the display. (See page 20.)



### 2 Set the hour.

- 1 Select "CLOCK H" if not shown on the display.



KS-FX473R  
KS-FX470R

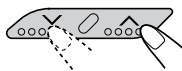

KS-F363R  
KS-F360R

- 2 Adjust the hour.

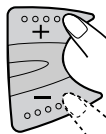

### 3 Set the minute.

- 1 Select "CLOCK M."



KS-FX473R  
KS-FX470R

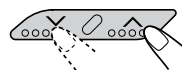

KS-F363R  
KS-F360R

- 2 Adjust the minute.

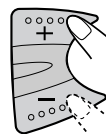

### 4 Set the clock system.

- 1 Select "24H/12H."



KS-FX473R  
KS-FX470R

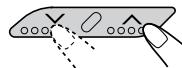

KS-F363R  
KS-F360R

- 2 Select "24H" or "12H."

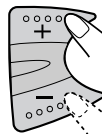

### 5 Press SEL (select) to finish the setting.



To check the current clock time or change the display mode

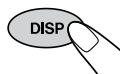

Press DISP (display) repeatedly. Each time you press the button, the display mode changes as follows:

- During tuner operation:

Frequency ↔ Clock

**Notes:**

\* For the indication change during RDS operation, see page 13.

- During tape operation:

Play mode (tape direction) ↔ Clock

- During CD changer operation: (For KS-FX473R/KS-FX470R only.)

Disc number → Clock → Elapsed playing time



# Changing the general settings (PSM)

You can change the items listed on the next page by using the PSM (Preferred Setting Mode) control.

## Basic Procedure

**1** Press and hold SEL (select) for more than 2 seconds so that one of the PSM items appears on the display. (See page 20.)



**2** Select the item you want to adjust. (See page 20.)

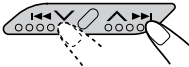

KS-FX473R  
KS-FX470R

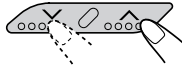

KS-F363R  
KS-F360R

**3** Select or adjust the item selected above.

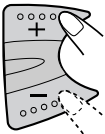

**4** Repeat steps 2 and 3 to adjust the other PSM items if necessary.

**5** Press SEL (select) to finish the setting.



## To select the telephone muting – TEL

This mode is used when a cellular phone system is connected. Depending on the phone system used, select either "MUTING 1" or "MUTING 2," whichever mutes the sounds from this unit. When shipped from the factory, this mode is deactivated.

- MUTING 1: Select this if this setting can mute the sounds.
- MUTING 2: Select this if this setting can mute the sounds.
- OFF: Cancels the telephone muting.

**1** Press and hold SEL (select) for more than 2 seconds so that one of the PSM items appears on the display.



**2** Select "TEL."

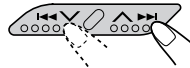

KS-FX473R  
KS-FX470R

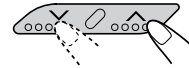

KS-F363R  
KS-F360R

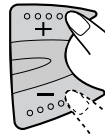

**3** Select the desired setting — "MUTING 1," "MUTING 2."



**4** Press SEL (select) to finish the setting.

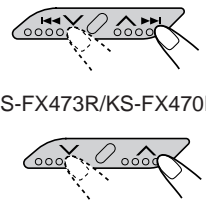

## Preferred Setting Mode (PSM) items

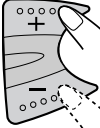
<b>1</b>		<b>2</b>	 KS-FX473R/KS-FX470R  KS-F363R/KS-F360R	<b>3</b>		Set.		Factory-preset settings	See page
	Hold.		Select.		-	+			
<b>CLOCK H</b>	Hour adjustment	Back	Advance	0:00	18				
<b>CLOCK M</b>	Minute adjustment	Back	Advance						
<b>24H/ 12H</b>	24/12-hour time display	12H	24H	24H	18				
<b>AUTO ADJ</b>	Automatic clock setting	ADJ OFF	ADJ ON	ADJ ON	13				
<b>DISPMODE</b>	Display mode	PS NAME ↔ FREQ ↕ CLOCK ↕		PS NAME	13				
<b>CH DISP*</b>	Changer display	TIME	DISC	DISC	20				
<b>PTY STBY</b>	PTY standby	29 programme types (see page 14.)		NEWS	10				
<b>PTY SRCH</b>	PTY search			(See page 10.)	10				
<b>TA VOL</b>	Traffic announcement volume	VOL 00 – VOL 50		VOL 20	13				
<b>TEL</b>	Telephone muting	OFF ↔ MUTING 1 ↕ MUTING 2 ↕		OFF	19				

\* Only for KS-FX473R/KS-FX470R

### Selecting the initial CD information display

You can select what type of the CD playback information to be initially shown on the display when you start playing a CD. When shipped from the factory, the disc number and track number information selected is shown.

- DISC: Disc number appear on the display.
- TIME: Elapsed playing time appears on the display.

1. Press and hold SEL (select) for more than 2 seconds so that one of the PSM items appears on the display.
2. Press ◀◀ ▼ or ▲ ▶▶▶ to select "CH DISP (changer display)."
3. Press + or – to set to the desired indication ("TIME" or "DISC").
4. Press SEL (select) to finish the setting.

To see other information while playing a CD, press DISP.

Each time you press the button, the information changes alternately.

**Disc number → Clock → Elapsed playing time**



## Detaching the control panel

You can detach the control panel when leaving the car.

When detaching or attaching the control panel, be careful not to damage the connectors on the back of the control panel and on the panel holder.

### Detaching the control panel

Before detaching the control panel, be sure to turn off the power.

#### 1 Unlock the control panel.

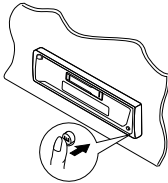

#### 2 Lift and pull the control panel out of the unit.

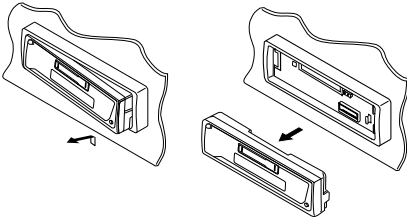

#### 3 Put the detached control panel into the provided case.

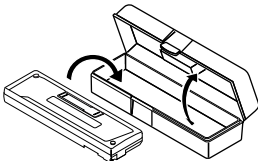

## Attaching the control panel

#### 1 Insert the left side of the control panel into the groove on the panel holder.

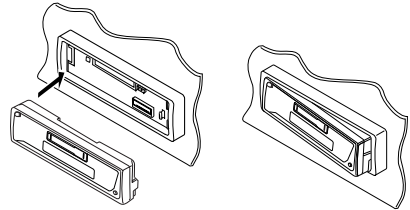

#### 2 Press the right side of the control panel to fix it to the panel holder.

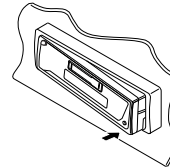

#### **Note on cleaning the connectors:**

*If you frequently detach the control panel, the connectors will deteriorate.*

*To minimize this possibility, periodically wipe the connectors with a cotton swab or cloth moistened with alcohol, being careful not to damage the connectors.*

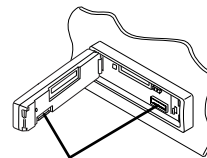

Connectors



# CD CHANGER OPERATIONS

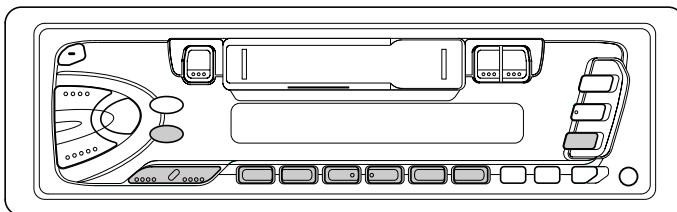

This section is only for KS-FX473R/KS-FX470R.

We recommend that you use one of the CH-X series with your unit.

If you have another CD automatic changer, consult your JVC IN-CAR ENTERTAINMENT dealer for connections.

- For example, if your CD automatic changer is one of the KD-MK series, you need a cord (KS-U15K) for connecting it to this unit.

Before operating your CD automatic changer:

- Refer also to the Instructions supplied with your CD changer.
- If no discs are in the magazine of the CD changer or the discs are inserted upside down, "NO CD" or "NO DISC" will appear on the display. If this happens, remove the magazine and set the discs correctly.
- If "RESET 1" – "RESET 8" appears on the display, something is wrong with the connection between this unit and the CD changer. If this happens, check the connection and make sure the cords are connected firmly. Then, press the reset button of the CD changer.

## Playing CDs

### Select the CD automatic changer (CD-CH).



Playback starts from the first track of the first disc.

All tracks of all discs are played back.

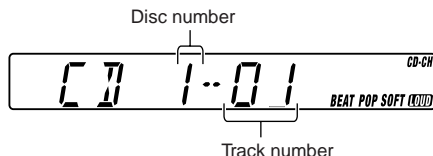

### Note on One-Touch Operation:

When you press CD-CH, the power automatically turns on. You do not have to press /I/ATT to turn on the power.



### To fast-forward or reverse the track

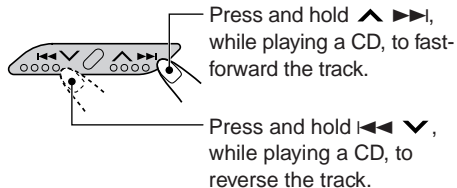

### To go to the next track or the previous tracks

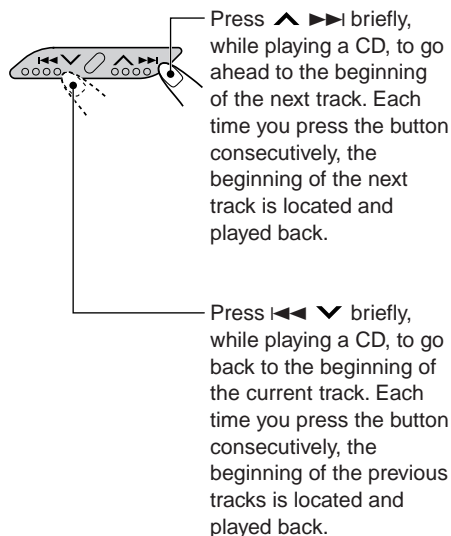

### To go to a particular disc directly

Press the number button corresponding to the disc number to start its playback (while the CD changer is playing).

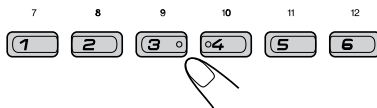

- To select a disc number from 1 – 6:  
Press 1 (7) – 6 (12) briefly.
- To select a disc number from 7 – 12:  
Press and hold 1 (7) – 6 (12) for more than 1 second.

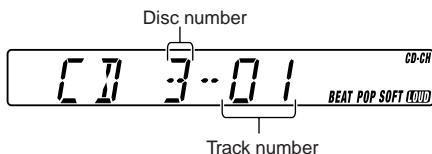

Ex. When disc number 3 is selected

### Playing at random (Random Play)



Each time you press the button, CD random play mode changes as follows:



Mode	RND Indicator	Plays at random
RND1 (random1)	Lights	All tracks of the current disc, then the tracks of the next disc, and so on.
RND2 (random2)	Flashes	All tracks of all discs inserted in the magazine.



# MAINTENANCE

ENGLISH

This unit requires very little attention, but you will be able to extend the life of the unit if you follow the instructions below.

## To clean the head

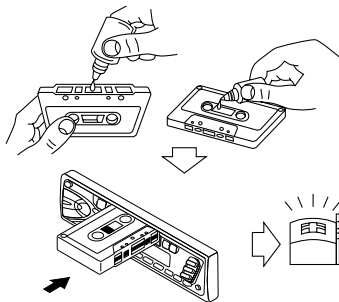

- Clean the head after every 10 hours of use using a wet-type head cleaning tape (available at an audio store).  
When the head becomes dirty, you may realize the following symptoms:
  - Sound quality is reduced.
  - Sound level decreases.
  - Sound drops out.
- Do not play dirty or dusty tapes.
- Do not touch the highly-polished head with any metallic or magnetic tools.

## To keep the tape clean

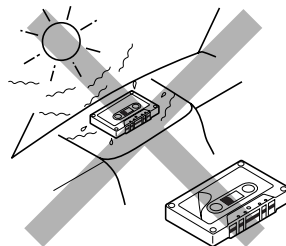

- Always store the cassettes to their storage cases after use.
- Do not store cassettes in the following places:
  - Subject to direct sunlight
  - With high humidity
  - At extremely hot temperatures

### CAUTION:

- *Do not play the cassettes with peeling labels; otherwise, they can damage the unit.*
- *Tighten tapes to remove slack since loose tape may become entangled with the mechanism.*
- *Do not leave a cassette in the cassette compartment after use, as the tape may become slack.*



# TROUBLESHOOTING



What appears to be trouble is not always serious. Check the following points before calling a service center.

Symptoms	Causes	Remedies
<ul style="list-style-type: none"><li>• A cassette tape cannot be inserted.</li></ul>	You have tried to insert a cassette in the wrong way.	Insert the cassette with the exposed tape facing right.
<ul style="list-style-type: none"><li>• Cassette tapes become hot.</li></ul>	This is not a malfunction.	_____
<ul style="list-style-type: none"><li>• Tape sound is at very low level and sound quality is degraded.</li></ul>	The tape head is dirty.	Clean it with a head cleaning tape.
<ul style="list-style-type: none"><li>• Sound is sometimes interrupted.</li></ul>	Connections are not good.	Check the cords and connections.
<ul style="list-style-type: none"><li>• Sound cannot be heard from the speakers.</li></ul>	The volume is turned to the minimum level.	Adjust it to the optimum level.
	Connections are incorrect.	Check the cords and connections.
<ul style="list-style-type: none"><li>• SSM (Strong-station Sequential Memory) automatic preset does not work.</li></ul>	Signals are too weak.	Store stations manually.
<ul style="list-style-type: none"><li>• Static noise while listening to the radio.</li></ul>	The antenna is not connected firmly.	Connect the antenna firmly.

**For KS-FX473R/KS-FX470R only:**

Symptoms	Causes	Remedies
• “NO CD” or “NO DISC” appears on the display.	No CD is in the magazine.	Insert CDs into the magazine.
	CDs are inserted incorrectly.	Insert them correctly.
• “NO MAG” appears on the display.	No magazine is loaded in the CD changer.	Insert the magazine.
• “RESET 8” appears on the display.	This unit is not connected to a CD changer correctly.	Connect this unit and the CD changer correctly and press the reset button of the CD changer.
• “RESET 1” – “RESET 7” appears on the display.	_____	Press the reset button of the CD changer.

## AUDIO AMPLIFIER SECTION

### Maximum Power Output:

Front: 40 W per channel

Rear: 40 W per channel

### Continuous Power Output (RMS):

Front: 16 W per channel into 4  $\Omega$ , 40 Hz to 20 000 Hz at no more than 0.8% total harmonic distortion.

Rear: 16 W per channel into 4  $\Omega$ , 40 Hz to 20 000 Hz at no more than 0.8% total harmonic distortion.

Load Impedance: 4  $\Omega$  (4  $\Omega$  to 8  $\Omega$  allowance)

### Tone Control Range:

Bass:  $\pm 10$  dB at 100 Hz

Treble:  $\pm 10$  dB at 10 kHz

Frequency Response: 40 Hz to 20 000 Hz

Signal-to-Noise Ratio: 70 dB

### Line-Out Level/Impedance:

KS-FX473R/KS-FX470R: 2.0 V/20 k $\Omega$  load  
(250 nWb/m)

KS-F363R/KS-F360R: 1.0 V/20 k $\Omega$  load  
(250 nWb/m)

## TUNER SECTION

### Frequency Range:

FM: 87.5 MHz to 108.0 MHz

AM: (MW) 522 kHz to 1 620 kHz

(LW) 144 kHz to 279 kHz

### [FM Tuner]

Usable Sensitivity: 11.3 dBf (1.0  $\mu$ V/75  $\Omega$ )

50 dB Quieting Sensitivity:

16.3 dBf (1.8  $\mu$ V/75  $\Omega$ )

Alternate Channel Selectivity (400 kHz):

65 dB

Frequency Response: 40 Hz to 15 000 Hz

Stereo Separation: 30 dB

Capture Ratio: 1.5 dB

### [MW Tuner]

Sensitivity: 20  $\mu$ V

Selectivity: 35 dB

### [LW Tuner]

Sensitivity: 50  $\mu$ V

## CASSETTE DECK SECTION

Wow & Flutter: 0.15% (WRMS)

Fast-Wind Time: 190 sec. (C-60)

Frequency Response: 50 Hz to 14 000 Hz

(Normal tape)

Signal-to-Noise Ratio: 52 dB

Stereo Separation: 40 dB

## GENERAL

### Power Requirement:

Operating Voltage: DC 14.4 V

(11 V to 16 V allowance)

Grounding System: Negative ground

Allowable Operating Temperature: 0°C to +40°C

Dimensions (W  $\times$  H  $\times$  D):

Installation Size: 182 mm  $\times$  52 mm  $\times$  150 mm

Panel Size: 188 mm  $\times$  58 mm  $\times$  14 mm

Mass: 1.3 kg (excluding accessories)

*Design and specifications subject to change without notice.*

Wir danken Ihnen für den Kauf eines JVC Produkts. Bitte lesen Sie die Anleitung vollständig durch, bevor Sie das Gerät in Betrieb nehmen, um sicherzustellen, daß Sie alles vollständig verstehen und die bestmögliche Leistung des Geräts erhalten.

## INHALT

<b>ANORDNUNG DER TASTEN</b> .....	<b>3</b>	<b>KLANGEINSTELLUNG</b> .....	<b>16</b>
Schalttafel — KS-FX473R/KS-FX470R ...	3	Auswählen der voreingestellten	
Schalttafel — KS-F363R/KS-F360R .....	4	Klangmodus .....	16
<b>GRUNDBEDIENUNGEN</b> .....	<b>5</b>	Klang-Einstellschritte .....	16
Einschalten der Stromversorgung .....	5	Speichern Ihrer eigenen	
<b>RADIOGRUNDBETRIEB</b> .....	<b>6</b>	Klangeinstellungen .....	17
Radiohören .....	6	<b>ANDERE WICHTIGE FUNKTIONEN</b> .....	<b>18</b>
Speichern der Sender .....	7	Stellen der Uhr .....	18
Anwahl eines vorabgestimmten		Ändern der allgemeinen Einstellungen	
Senders .....	8	(PSM) .....	19
<b>RDS-BETRIEB</b> .....	<b>9</b>	Abnehmen der Schalttafel .....	21
Betriebsmöglichkeiten mit der Funktion		<b>CD-WECHSLERBETRIEB</b>	
RDS .....	9	<b>(ausschliesslich Modell KS-FX473R/</b>	
Weitere praktische RDS-Funktionen		<b>KS-FX470R)</b> .....	<b>22</b>
und -Einstellungsmöglichkeiten .....	13	Abspielen der CDs .....	22
<b>KASSETTENBETRIEB</b> .....	<b>15</b>	Wiedergeben der CD-Titel in zufälliger	
Hören einer Kassette .....	15	Reihenfolge (Wiedergabe in zufälliger ...	
		Reihenfolge) .....	23
		<b>WARTUNG</b> .....	<b>24</b>
		<b>FEHLERSUCHE</b> .....	<b>25</b>
		<b>TECHNISCHE DATEN</b> .....	<b>27</b>

### Hinweis:

Zu diesem Gerät wird eine Identifikationskarte mitgeliefert, auf der die Gerätechassis-Nummer vermerkt ist. Heben Sie diese Karte getrennt vom Gerät auf. Im Falle eines Diebstahls kann sie die Geräteidentifizierung erleichtern.

### VOR DEM GEBRAUCH

#### \*Für die Sicherheit....

- Die Lautstärke nicht zu laut stellen, da dadurch Außengeräusche überdeckt und das Autofahren gefährlich wird.
- Das Auto vor dem Durchführen von komplizierten Bedienschritten anhalten.

#### \*Temperatur im Auto....

Wenn Sie das Auto für lange Zeit in heißem oder kaltem Wetter parken, bitte warten, bis sich die Temperatur im Auto sich normalisiert hat, bevor Sie das Gerät einschalten.

## Schalttafel — KS-FX473R/KS-FX470R

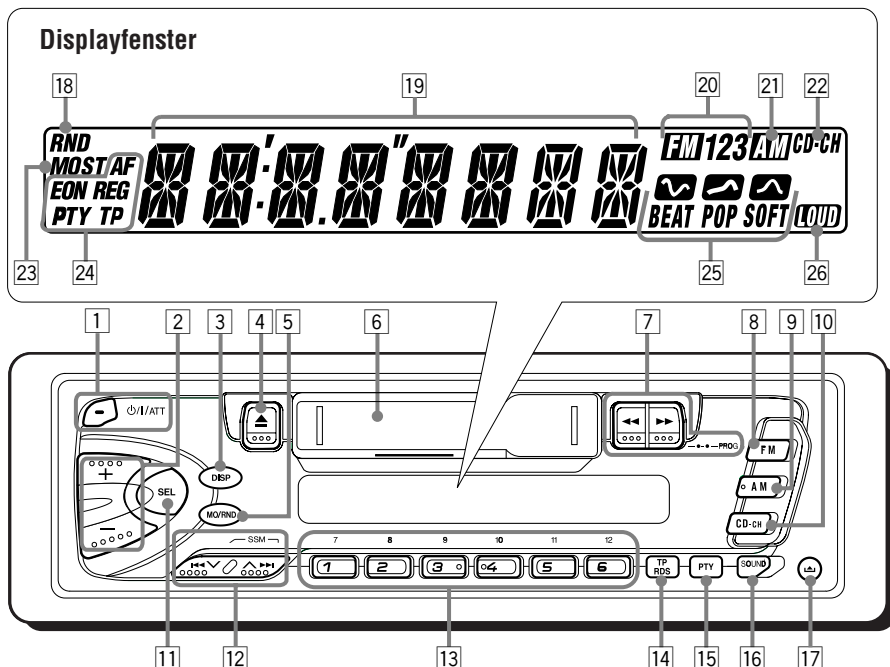

- 1 Taste (Bereitschaft/Netz/Dämpfer)
- 2 Tasten +/-
- 3 Taste DISP (Display)
- 4 Taste (Auswerfen)
- 5 Taste MO/RND (Monophon/Zufall)
- 6 Kassettenfach
- 7 Tasten (PROG:Program)
- 8 Taste FM
- 9 Taste AM
- 10 Taste CD-CH (CD-Wechsler)
- 11 Taste SEL (Auswahl)
- 12 Tasten
  - Dienen auch als Tasten SSM, wenn sie zusammen gedrückt werden.
- 13 Zifferntasten
- 14 Taste TP (Verkehrsinformationen)
- 15 Taste RDS (Das Radiodaten-system)
- 16 Taste PTY (Sendungstypen)
- 17 Taste (Freigabe der Bedienungsblende)

### Displayfenster

- 18 Anzeige RND (Zufall)
- 19 Hauptdisplay
- 20 Zahlenanzeige des UKW-Frequenzbands FM1, FM2, FM3
- 21 Anzeige AM
- 22 Anzeige CD-CH (CD-Wechsler)
- 23 Anzeige MO (Monophon)  
Anzeige ST (Stereo)
- 24 Anzeigen des RDS AF, EON, REG, PTY, TP
- 25 Anzeigen des Klangmodus BEAT, POP, SOFT
- 26 Anzeige LOUD



# ANORDNUNG DER TASTEN

## Schalttafel — KS-F363R/KS-F360R

DEUTSCH

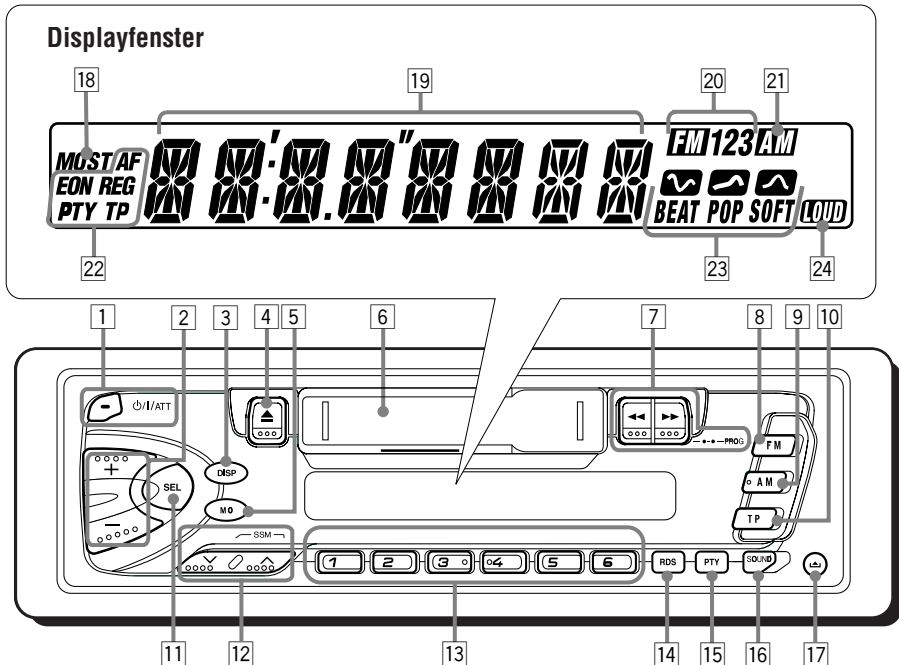

- 1 Taste  $\phi$ /I/ATT (Bereitschaft/Netz/Dämpfer)
- 2 Tasten +/-
- 3 Taste DISP (Display)
- 4 Taste  $\blacktriangle$  (Auswerfen)
- 5 Taste MO (Monophon)
- 6 Kassettenfach
- 7 Tasten  $\blacktriangleleft/\blacktriangleright$  (PROG:Program)
- 8 Taste FM
- 9 Taste AM
- 10 Taste TP (Verkehrsinformationen)
- 11 Taste SEL (Auswahl)
- 12 Tasten  $\nabla/\wedge$ 
  - Dienen auch als Tasten SSM, wenn sie zusammen gedrückt werden.
- 13 Zifferntasten
- 14 Taste RDS (Das Radiodatensystem)
- 15 Taste PTY (Sendungstypen)
- 16 Taste SOUND
- 17 Taste  $\blacktriangle$  (Freigabe der Bedienungsblende)

### Displayfenster

- 18 Anzeige MO (Monophon)  
Anzeige ST (Stereo)
- 19 Hauptdisplay
- 20 Zahlenanzeige des UKW-Frequenzbands  
FM1, FM2, FM3
- 21 Anzeige AM
- 22 Anzeigen des RDS  
AF, EON, REG, PTY, TP
- 23 Anzeigen des Klangmodus  
BEAT, POP, SOFT
- 24 Anzeige LOUD

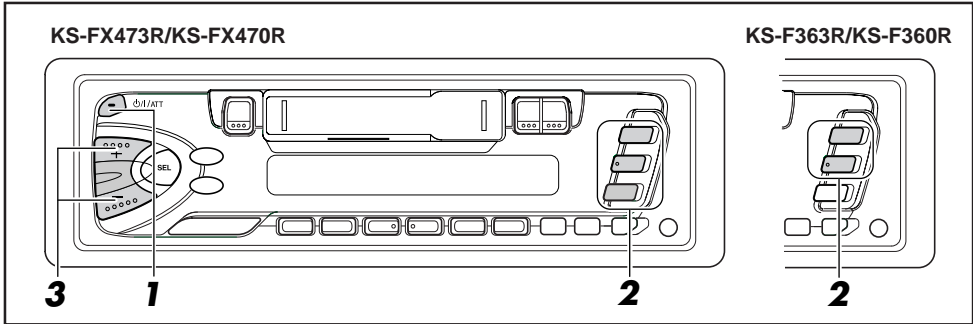

## Einschalten der Stromversorgung

### 1 Das Gerät einschalten.



#### Hinweise zum Ein-Tastendruck-Betrieb:

- Wenn Sie die Programmquelle Tuner in Schritt 2 unten wählen, wird das Gerät automatisch eingeschaltet. Sie brauchen dafür nicht  $\phi/I/ATT$  zu drücken.
- Ist bereits eine Kassette im Gerät eingelegt, wird automatisch die Kassettenwiedergabe ausgelöst. Es wird allerdings empfohlen, die Kassette aus dem Kassettenfach herauszunehmen, wenn Sie die Stromversorgung oder die Zündung ausschalten. Anderenfalls werden möglicherweise der Tonkopf und die Kassette beschädigt.

### 2 Die Programmquelle abspielen.

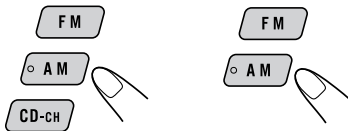

KS-FX473R  
KS-FX470R

KS-F363R  
KS-F360R

Für die Bedienung des Tuners (UKW oder AM (MW/LW)), siehe Seiten 6 – 14.

Für die Bedienung des Kassettedeck siehe Seite 15.

Für die Bedienung des CD-Wechsler (Ausschliesslich Modell KS-FX473R/KS-FX470R), siehe Seiten 22 – 23.

### 3 Die Lautstärke einstellen.

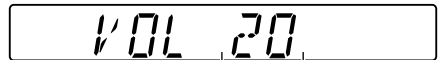
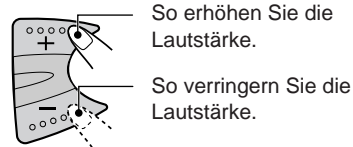

Der Lautstärkepegel wird angezeigt.

### 4 Den Klang wie gewünscht einstellen. (Siehe Seiten 16 – 17).

#### Für ein sofortiges Absenken der Lautstärke

Kurz  $\phi/I/ATT$  beim Hören einer beliebigen Programmquelle drücken. „ATT“ blinkt auf der Anzeige und die Lautstärke fällt sofort ab. Zur Wiederherstellung der vorherigen Lautstärkepegel die Taste nochmals kurz drücken.

#### Zum Ausschalten des Geräts

Drücken Sie die Taste  $\phi/I/ATT$  und halten, bis „SEE YOU“ im Display angezeigt wird.

#### Hinweis:

Wenn Sie das Gerät erstmals verwenden, stellen Sie bitte die eingebaute Uhr korrekt ein, siehe Seite 18.



# RADIOGRUNDBETRIEB

DEUTSCH

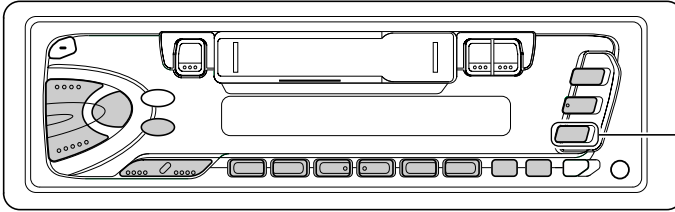

Ausschliesslich Modell  
KS-F363R/  
KS-F360R

## Radiohören

Um einen Sender einzustellen, können Sie entweder den automatischen Suchlauf verwenden, oder Sie können den Sender manuell einstellen.

### Hinweis:

Falls eine Kassette im Kassettenschacht eingelegt ist, kann nicht auf die Programmquelle Tuner umgeschaltet werden. Wenn Radioempfang gewünscht wird, darf keine Kassette eingelegt sein!

### Automatisches Suchen eines Senders: Automatischer Suchlauf

#### 1 Wählen Sie das Band (FM1 – 3, AM).

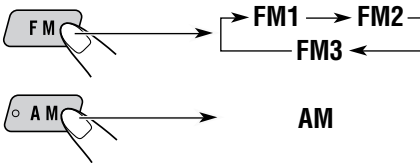

Das gewählte Frequenzband wird angezeigt.

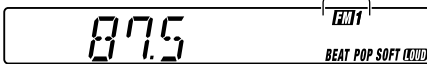

### Hinweis:

Dieser Receiver verfügt über drei UKW-Frequenzbänder (FM1, FM2, FM3). Sie können ein beliebiges Frequenzband wählen, um sich eine UKW-Sendung anzuhören.

#### 2 Beginnen Sie mit der Suche nach einem Sender.

Zum Suchen von Sendern mit niedrigerer Frequenz.

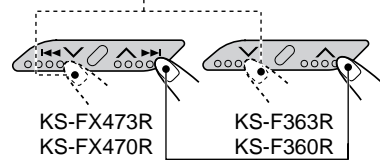

Zum Suchen von Sendern mit höherer Frequenz.

Wenn ein Sender empfangen wird, Stoppt die Suche.

Zum Anhalten der Suche bevor ein Sender empfangen wird, die gleiche Taste, die Sie für die Suche gedrückt haben, nochmals drücken.

### Manuelles Suchen eines Senders: Manueller Suchlauf

#### 1 Wählen Sie das Band (FM1 – 3, AM).

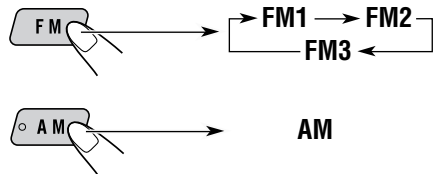

### Hinweis:

Dieser Receiver verfügt über drei UKW-Frequenzbänder (FM1, FM2, FM3). Sie können ein beliebiges Frequenzband wählen, um sich eine UKW-Sendung anzuhören.



**2 Drücken Sie die Taste** **(für KS-FX473R/KS-FX470R) oder** **(für KS-F363R/KS-F360R), und halten Sie sie gedrückt, bis „M“ (manuell)“ im Display zu blinken beginnt.**

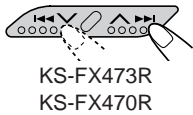

**3 Stellen Sie den gewünschten Sender ein, während „M“ blinkt.**

So stellen Sie Sender ein, die auf niedrigeren Frequenzen liegen.

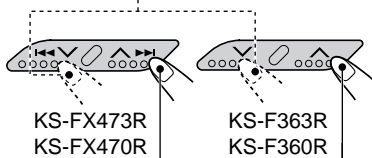

So stellen Sie Sender ein, die auf höheren Frequenzen liegen.

- Wenn Sie die Taste gedrückt halten, ändert sich die Frequenz (in 50 kHz Intervallen bei UKW und 9 kHz Intervallen bei AM – MW/LW), bis Sie die Taste freigeben.

### Schlechter Empfang einer UKW-Stereosendung:

Drücken Sie die Taste MO/RND (beim Modell KS-FX473R/KS-FX470R) oder MO (beim Modell KS-F363R/KS-F360R) während ein UKW-Stereosendung wiedergegeben wird.

- Wenn Sie diese Taste mehrfach hintereinander drücken, wird die Anzeige MO abwechselnd ein- und ausgeschaltet.



KS-FX473R  
KS-FX470R



KS-F363R  
KS-F360R

Leuchtet auf, wenn eine UKW-Sendung in Stereo empfangen wird.

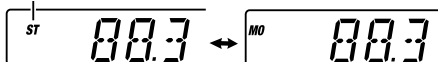

Wenn die Anzeige MO im Display leuchtet, erfolgt die Wiedergabe monophon. Allerdings verbessert sich dadurch der Empfang (die Anzeige ST schaltet sich aus).

Wenn Sie den Stereoeffekt wiederherstellen möchten, drücken Sie erneut dieselbe Taste.

## Speichern der Sender

Sie können Rundfunksender auf zwei Arten abspeichern.

- Automatisches Vorabstimmen der UKW-Sender: SSM (Strong-station Sequential Memory = Sequentialspeicher Beim Modell starke Sender)
- Manuelles Vorabstimmen Beim Modell UKW- und MW/LW-Sender

### Automatische UKW-Vorabstimmung: SSM

Sie können 6 lokale UKW-Sender pro UKW-Empfangsbereich (FM1, FM2 und FM3) vorabstimmen.

**1 Die gewünschte Empfangsbereichszahl (FM1 – 3), in der UKW-Sender gespeichert werden sollen, wählen.**

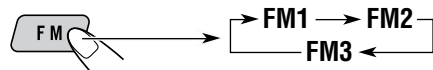

**2 Drücken Sie beiden Tasten, und halten Sie sie länger als 2 Sekunden gedrückt.**

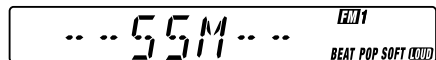
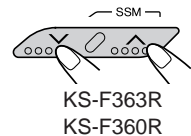
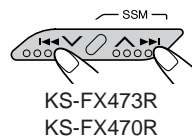

„SSM“ erscheint und erlischt bei Abschluß der automatischen Vorabstimmung wieder.

Die lokalen UKW-Sender mit den stärksten Signalen werden gesucht und automatisch in der Empfangsbereichszahl (FM1, FM2 oder FM3), die Sie gewählt haben, gespeichert. Diese vorabgestimmten Sender werden auf den Nummerntasten abgespeichert — Nr. 1 (niedrigste Frequenz) bis Nr. 6 (höchste Frequenz). Wenn die automatische Vorabstimmung abgeschlossen ist, wird der Sender der Taste 1 automatisch angewählt.



## Manuelles Vorabstimmen

Sie können bis zu 6 Sender pro Empfangsbereich (FM1, FM2, FM3 und AM) von Hand vorabstimmen.

Beispiel: Speichern des UKW-Senders 88,3 MHz auf der numerischen Taste 1 des FM1-Empfangsbereichs

**1 Die gewünschte Empfangsbereichszahl (FM1 – 3, AM), in der Sender gespeichert werden sollen, wählen (in diesem Beispiel FM1).**

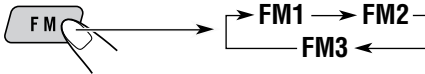

**2 Stellen Sie einen Sender ein (in diesem Beispiel wird die Frequenz 88,3 MHz verwendet).**

So stellen Sie Sender ein, die auf niedrigeren Frequenzen liegen.

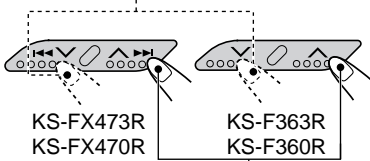

So stellen Sie Sender ein, die auf höheren Frequenzen liegen.



**3 Drücken Sie die Ziffertaste (in diesem Beispiel 1), und halten Sie sie länger als 2 Sekunden gedrückt.**

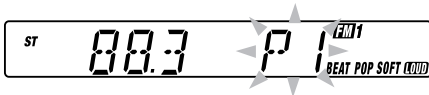

„P1“ blinkt einige Sekunden lang.

**4 Das obige Verfahren zum Speichern der anderen Sender auf andere numerische Tasten wiederholen.**

### Hinweise:

- Ein vorheriger vorabgestimmter Sender wird gelöscht, wenn ein neuer Sender auf der gleichen numerischen Taste abgespeichert wird.
- Vorabgestimmte Sender werden gelöscht, wenn die Stromversorgung des Speicherstromkreises unterbrochen wird (beispielsweise beim Wechseln der Batterie). In diesem Fall die Sender nochmals vorabstimmen.

## Anwahl eines vorabgestimmten Senders

Sie können einfach einen vorabgestimmten Sender aufrufen.

Bedenken Sie, daß Sie zuerst Sender speichern müssen. Wenn Sie das noch nicht getan haben, siehe „Speichern der Sender“ auf Seite 7.

**1 Wählen Sie das Band (FM1 – 3, AM).**

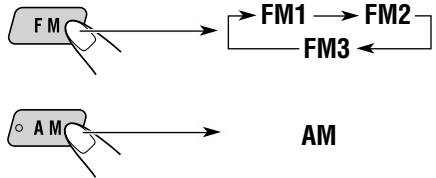

**2 Die gewünschte Nummer (1 – 6) für den vorabgestimmten Sender wählen.**

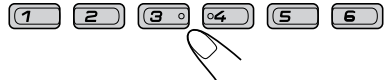



## Betriebsmöglichkeiten mit der Funktion RDS

Das Radiodatensystem (RDS) ermöglicht es UKW-Sendern, zusammen mit den regulären Sendesignalen ein zusätzliches Signal zu übertragen. Beispielsweise können Sender ihren Sendernamen sowie Informationen über die aktuelle Sendung übermitteln, wie z. B. Sport oder Musik etc.

Eine weitere Eigenschaft des RDS-Systems heißt „Enhanced Other Networks“. Die Anzeige EON schaltet sich ein, wenn ein UKW-Sender mit Enhanced Other Networks-Daten empfangen wird. Mithilfe dieser von Sendern übertragenen Daten können Sie einen anderen Sender eines anderen Netzes einstellen, der Ihr Lieblingsprogramm oder Verkehrsinformationen ausstrahlt, während ein anderes Programm oder eine andere Signalquelle (z. B. eine Cassette) wiedergegeben wird.

Wenn das Gerät RDS-Daten empfängt, sind folgende Funktionen möglich:

- Automatisches Verfolgen derselben Sendung (Empfang mit Sendernetzerfassung).
- Es kann auf Bereitschaftsempfang von Verkehrsnachrichten (TA) oder Ihrer Liebingsendung geschaltet werden.
- Ein Sendungstyp (PTY) kann gesucht werden.
- Einige weitere Funktionen sind möglich.

### Automatisches Verfolgen derselben Sendung (Empfang mit Sendernetzerfassung)

Wenn Sie in einem Bereich fahren, in dem der UKW-Empfang schlecht ist, stellt der Tuner, der in dieses Gerät integriert ist, automatisch einen anderen RDS-Sender ein, der dieselbe Sendung mit stärkeren Signalen ausstrahlt. So können Sie dieselbe Sendung auf der gesamten Fahrtstrecke mit bestem Empfang hören (Sehen Sie sich die Abbildung auf der nächsten Seite an). Es werden zwei Arten von RDS-Daten verwendet, damit der Empfang mit Sendernetzerfassung richtig funktioniert: PI (Sendungskenndaten) und AF (Alternativfrequenzdaten).

Wenn diese Daten vom eingestellten RDS-Sender nicht richtig empfangen werden, ist ein Empfang mit Sendernetzerfassung nicht möglich.

## Verwenden der Alternativfrequenzfunktion

### Für KS-FX473R/KS-FX470R:

Drücken Sie die Taste TP RDS (Verkehrsinformationen/Das Radiodatensystem) länger als 1 Sekunde.

Wenn Sie diese Taste mehrfach hintereinander gedrückt halten, ändert sich der Empfang mit Sendernetzerfassung zyklisch wie folgt:



### Für KS-F363R/KS-F360R:

Drücken Sie die Taste RDS (Das Radiodatensystem).

Wenn Sie diese Taste mehrfach hintereinander gedrückt halten, ändert sich der Empfang mit Sendernetzerfassung zyklisch wie folgt:



Anzeige AF

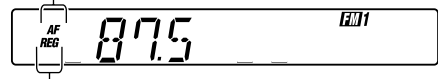

Anzeige REG

### Modus 1

Die Anzeige AF schaltet sich ein, nicht jedoch die Anzeige REG.

Die Sendernetzerfassung ist bei aktivierter Regionalisierung ausgeschaltet.

Es wird auf einen anderen Sender innerhalb desselben Sendernetzes umgeschaltet, wenn die Eingangssignale des aktuellen Senders schwach werden.

- *In dieser Betriebsart kann die Sendung von der aktuell empfangenen Sendung abweichen.*

### Modus 2

Sowohl die Anzeige AF als auch die Anzeige REG schalten sich ein.

Die Sendernetzerfassung ist bei aktivierter Regionalisierung eingeschaltet.

Es wird auf einen anderen Sender innerhalb desselben Sendernetzes umgeschaltet, der dieselbe Sendung ausstrahlt, wenn die Eingangssignale des aktuell eingestellten Senders schwach werden.

### Modus 3

Weder die Anzeige AF noch die Anzeige REG schaltet sich ein.

Die Sendernetzerfassung ist deaktiviert.



Dieselbe Sendung kann auf verschiedenen Frequenzen empfangen werden.

Sendung 1 wird auf Frequenz A ausgestrahlt.

Sendung 1 wird auf Frequenz E ausgestrahlt.

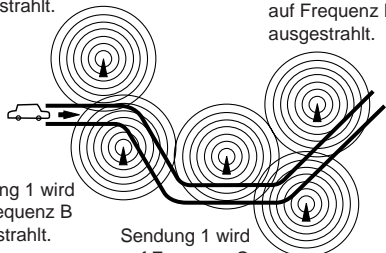

Sendung 1 wird auf Frequenz B ausgestrahlt.

Sendung 1 wird auf Frequenz C ausgestrahlt.

Sendung 1 wird auf Frequenz D ausgestrahlt.

## Verwenden des Bereitschaftsempfangs

Mit Hilfe des Bereitschaftsempfangs können Sie das Gerät vorübergehend von der aktuellen Signalquelle (anderer UKW-Sender, Kassette oder CD-Wechsler (ausschliesslich Modell KS-FX473R/KS-FX470R) auf eine Lieblingssendung (PTY: Sendungstyp) und Verkehrsnachrichten (TA) umschalten.

- Der Bereitschaftsempfang funktioniert nicht, wenn Sie einen MW/LW-Sender empfangen.

## Empfangsbereitschaft für Verkehrsnachrichten (TA)



KS-FX473R  
KS-FX470R



KS-F363R  
KS-F360R

Wenn Sie die Taste TP RDS (für KS-FX473R/KS-FX470R) oder TP (für KS-F363R/KS-F360R)

drücken, während Sie einen UKW-Sender wiedergeben, leuchtet die Anzeige TP während des Empfangs eines TP-Senders, und der TA-Bereitschaftsbetrieb wird aktiviert.

- Wenn der empfangene Sender kein Verkehrsfunksender ist, blinkt die Anzeige TP. Drücken Sie die Taste ◀◀ ▼ / ▲ ▶▶ (für KS-FX473R/KS-FX470R) oder ▼ / ▲ (für KS-F363R/KS-F360R), um den TA-Bereitschaftsbetrieb zu aktivieren. „SEARCH“ wird im Display angezeigt, und die Suche nach einem Verkehrsfunksender beginnt. Sobald ein Verkehrsfunksender eingestellt wurde, leuchtet die Anzeige TP.

- Wenn Sie eine Kassette (oder eine CD im CD-Wechsler: ausschliesslich Modell KS-FX473R/KS-FX470R) wiedergeben und einen TP-Sender hören möchten, werfen Sie die Kassette aus, und drücken Sie die Taste TP RDS oder TP, um den TA-Bereitschaftsmodus zu aktivieren. (Die Anzeige TP schaltet sich ein).

Wenn eine Verkehrsdurchsage übertragen wird, während der TA-Bereitschaftsbetrieb aktiviert ist, wird „TRAFFIC“ angezeigt, und das UKW-Frequenzband wird als Signalquelle eingestellt. Die Lautstärke wird auf den Lautstärkepegel angehoben, der für Verkehrsdurchsagen voreingestellt wurde (siehe Seite 13), und die Verkehrsdurchsage wird wiedergegeben.

**Um die TA-Bereitschaft zu deaktivieren,** drücken sie die Taste TP RDS oder TP.

## Bereitschaftsempfang für Sendungstypen (PTY)

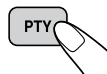

Wenn Sie die Taste PTY drücken, während Sie einen UKW-Sender wiedergeben, leuchtet die Anzeige PTY während des Empfangs eines PTY-Senders, und der PTY-Bereitschaftsbetrieb wird aktiviert. Der gewählte PTY-Code (siehe Liste auf Seite 11) blinkt 5 Sekunden lang.

- Wenn es sich beim empfangenen Sender nicht um einen PTY-Sender handelt, blinkt die Anzeige PTY. Drücken Sie die Taste ◀◀ ▼ / ▲ ▶▶ (für KS-FX473R/KS-FX470R) oder ▼ / ▲ (für KS-F363R/KS-F360R), um den PTY-Bereitschaftsbetrieb zu aktivieren. „SEARCH“ wird im Display angezeigt, und die Suche nach einem PTY-Sender beginnt. Sobald ein PTY-Sender eingestellt wurde, leuchtet die Anzeige PTY.

- Wenn Sie eine Kassette (oder eine CD im CD-Wechsler: ausschliesslich Modell KS-FX473R/KS-FX470R) wiedergeben und einen gewählten Sendungstyp hören möchten, werfen Sie die Kassette aus, und drücken Sie die Taste PTY, um den PTY-Bereitschaftsmodus zu aktivieren. (Die Anzeige PTY schaltet sich ein).

Wenn die gewählte PTY-Sendung übertragen wird, während der PTY-Bereitschaftsbetrieb aktiviert ist, wird der gewählte PTY-Code angezeigt, und das UKW-Frequenzband wird als Signalquelle eingestellt. Der gewählte PTY-Sendung wird dann wiedergegeben.

**Um die PTY-Bereitschaft zu deaktivieren,** nochmals die Taste PTY drücken.



## Auswählen Ihrer Lieblingssendung für den Bereitschaftsempfang von Sendungstypen (PTY)

Sie können Ihre Lieblingssendung für den Bereitschaftsempfang von Sendungstypen (PTY) im Speicher sichern.

Bei Auslieferung ab Werk ist „NEWS“ als Sendungstyp für den Bereitschaftsempfang von Sendungstypen gespeichert.

- 1 Drücken Sie die Taste SEL (Auswahl), und halten Sie sie länger als 2 Sekunden gedrückt, bis eine der PSM-Elemente im Display angezeigt wird. (Informationen über PSM siehe Seite 20).**



- 2 Wählen Sie „PTY STBY“ (PTY-Bereitschaftsbetrieb), sofern „PTY STBY“ nicht bereits im Display angezeigt wird.**

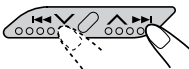

KS-FX473R  
KS-FX470R

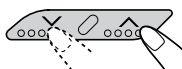

KS-F363R  
KS-F360R

- 3 Wählen Sie einen der neunundzwanzig PTY-Codes. (Siehe Seite 14).**

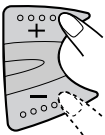

Der gewählte Codename wird im Display angezeigt und im Speicher gesichert.

- 4 Drücken Sie die Taste SEL (Auswahl), um die Einstellung abzuschließen.**



## Suchen Ihrer Lieblingssendung

Sie können eine von 6 Lieblingssendungen suchen, die im Speicher gesichert sind.

Bei Auslieferung ab Werk sind die folgenden 6 Sendungstypen unter den Ziffertasten (1 bis 6) gespeichert.

Weiter unten finden Sie Informationen, **wie Sie Ihre Lieblingssendungstypen speichern können.**

**Hinweise zu Suche Ihres Lieblingssendung** finden Sie siehe Seite 12.

1	2	3
POP M	ROCK M	EASY M
4	5	6
CLASSICS	AFFAIRS	VARIED

**So speichern Sie Ihre Lieblingssendungstypen**

- 1 Drücken Sie die Taste SEL (Auswahl), und halten Sie sie länger als 2 Sekunden gedrückt, bis eine der PSM-Elemente im Display angezeigt wird. (Informationen über PSM siehe Seite 20).**



- 2 Wählen Sie „PTY SRCH“ (PTY-Suchbetrieb), sofern „PTY SRCH“ nicht bereits im Display angezeigt wird.**

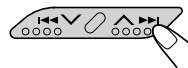

KS-FX473R  
KS-FX470R

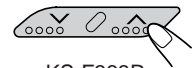

KS-F363R  
KS-F360R

- 3 Wählen Sie einen der neunundzwanzig PTY-Codes. (Siehe Seite 14).**

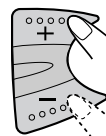

Der gewählte Codename wird im Display angezeigt.

- Wenn ein Code gewählt wird, der bereits im Speicher gesichert wurde, blinkt er im Display.



- 4** Drücken Sie die Ziffertasten und halten länger als 2 Sekunden gedrückt, um den gewählten PTY-Code unter der gewünschten Speichertaste zu speichern.



Der ausgewählte Codename blinkt im Display.

- 5** Drücken Sie die Taste SEL (Auswahl), um die Einstellung abzuschließen.



## So suchen Sie Ihren Lieblingssendungstyp

- 1** Drücken Sie die Taste PTY (Sendungstyp), und halten Sie sie länger als 1 Sekunde gedrückt, während Sie einen UKW-Sender hören.

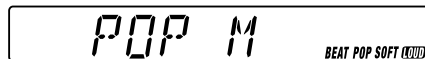
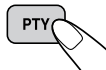

Der zuletzt gewählte PTY-Code wird angezeigt.

- 2** Wählen Sie einen der PTY-Codes, die unter den Speichertasten (1 bis 6) gesichert wurden.

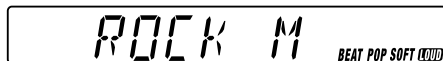

Beispiel: „ROCK M“ wird unter Speichertaste 2 gespeichert

Die PTY-Suche Ihrer Lieblingssendung beginnt nach 5 Sekunden.

- Wenn ein Sender eine Sendung mit dem PTY-Code ausstrahlt, den Sie gewählt haben, wird dieser Sender eingestellt.
- Wenn kein Sender eine Sendung mit dem PTY-Code ausstrahlt, den Sie gewählt haben, wird der aktuell eingestellte Sender weiterhin wiedergegeben.

### **Hinweis:**

*In einigen Gebieten funktioniert die PTY-Suche möglicherweise nicht richtig.*



# Weitere praktische RDS-Funktionen und -Einstellungsmöglichkeiten

## Ändern der Anzeige bei der Wiedergabe eines UKW-Senders

Während Sie einen UKW-RDS-Sender hören, können Sie die Erstanzeige im Display so ändern, daß der Sendername (PS NAME), die Sendefrequenz (FREQ) oder die Uhrzeit (CLOCK) angezeigt wird.

- Weitere Informationen finden Sie unter „Ändern der allgemeinen Einstellungen (PSM)“ siehe Seite 19.
- 1 Drücken Sie die Taste SEL (Auswahl), und halten Sie sie länger als 2 Sekunden gedrückt, bis eine der PSM-Elemente im Display angezeigt wird.
  - 2 Drücken Sie die Taste  $\leftarrow \blacktriangleleft \blacktriangleright \rightarrow$  (für KS-FX473R/KS-FX470R) oder  $\blacktriangledown / \blacktriangle$  (für KS-F363R/KS-F360R), um die Funktion „DISPMODE“ (Anzeigemodus) auszuwählen.
  - 3 Drücken Sie die Taste + oder –, um die gewünschte Anzeige („PS NAME“, „FREQ“ oder „CLOCK“) einzustellen.
  - 4 Drücken Sie die Taste SEL (Auswahl), um die Einstellung abzuschließen.

### Hinweis:

Wenn Sie die Taste DISP drücken, können Sie das Display auch ändern, während Sie einen UKW-RDS-Sender hören.

Wenn Sie diese Taste mehrfach hintereinander drücken, werden folgende Informationen im Display angezeigt:

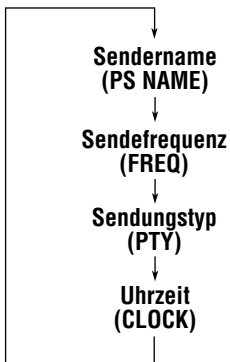

- Nach ein paar Sekunden schaltet das Display auf die vorherige Anzeige zurück.

## Einstellen des Lautstärkepegels für Verkehrsnachrichten

Sie können den Lautstärkepegel für den Bereitschaftsempfang von Verkehrsnachrichten speichern. Wenn Verkehrsnachrichten gesendet werden, werden sie automatisch in der gespeicherten Lautstärke wiedergegeben.

- Weitere Informationen finden Sie unter „Ändern der allgemeinen Einstellungen (PSM)“ siehe Seite 19.
- 1 Drücken Sie die Taste SEL (Auswahl), und halten Sie sie länger als 2 Sekunden gedrückt, bis eine der PSM-Elemente im Display angezeigt wird.
  - 2 Drücken Sie die Taste  $\leftarrow \blacktriangleleft \blacktriangleright \rightarrow$  (für KS-FX473R/KS-FX470R) oder  $\blacktriangledown / \blacktriangle$  (für KS-F363R/KS-F360R), um die Funktion „TA VOL“ auszuwählen.
  - 3 Drücken Sie die Taste + oder –, um die gewünschte Lautstärke einzustellen. Sie können die Lautstärke zwischen „VOL 00“ bis „VOL 50“ einstellen.
  - 4 Drücken Sie die Taste SEL (Auswahl), um die Einstellung abzuschließen.

## Automatische Uhreinstellung

Bei Auslieferung ab Werk ist die Uhr, die in dieses Gerät integriert ist, so eingestellt, daß sie die Uhrzeit automatisch unter Verwendung der im RDS-Signal enthaltenen Uhrzeitdaten korrigiert. Wenn Sie die automatische Uhreinstellung nicht wünschen, befolgen Sie das nachstehende Verfahren.

- Weitere Informationen finden Sie unter „Ändern der allgemeinen Einstellungen (PSM)“ siehe Seite 19.
- 1 Drücken Sie die Taste SEL (Auswahl), und halten Sie sie länger als 2 Sekunden gedrückt, bis eine der PSM-Elemente im Display angezeigt wird.
  - 2 Drücken Sie die Taste  $\leftarrow \blacktriangleleft \blacktriangleright \rightarrow$  (für KS-FX473R/KS-FX470R) oder  $\blacktriangledown / \blacktriangle$  (für KS-F363R/KS-F360R), um die Funktion „AUTO ADJ (Einstellung)“ auszuwählen.
  - 3 Drücken Sie die Taste –, um „ADJ OFF“ auszuwählen. Die automatische Uhreinstellung ist jetzt deaktiviert.
  - 4 Drücken Sie die Taste SEL (Auswahl), um die Einstellung abzuschließen.

**Wenn Sie die Uhreinstellung erneut aktivieren möchten,** wiederholen Sie dasselbe Verfahren, und wählen Sie in Schritt 3 „ADJ ON“, indem Sie die Taste + drücken.

### Hinweis:

Es dauert etwa 2 Minuten, um die Uhr mit Hilfe der CT-Daten zu stellen. Aus diesem Grund sollten Sie den Sender mindestens 2 Minuten lang nicht wechseln. Anderenfalls wird die Uhr nicht gestellt.

**PTY-Codes**

<b>NEWS:</b>	Nachrichten	<b>SOCIAL:</b>	Soziale Themen
<b>AFFAIRS:</b>	Nachrichtenmagazin/Aktuelle Themen	<b>RELIGION:</b>	Sendungen mit religiösen, philosophischen Themen, Gottesdienste etc.
<b>INFO:</b>	Ratgeber aller Art	<b>PHONE IN:</b>	Hörermeinungen (Telefonumfragen, Befragungen etc.)
<b>SPORT:</b>	Sport	<b>TRAVEL:</b>	Reiseimazine, Reiseberichte, Reiseangebote etc.
<b>EDUCATE:</b>	Bildungsprogramme	<b>LEISURE:</b>	Sendungen für Freizeitgestaltung und Hobbies (Garten, Kochen, Angeln etc.)
<b>DRAMA:</b>	Hörspiel	<b>JAZZ:</b>	Jazzmusik
<b>CULTURE:</b>	Kulturereignisse (regional/ überregional)	<b>COUNTRY:</b>	Countrymusik
<b>SCIENCE:</b>	Wissenschaft und Technik	<b>NATION M:</b>	Unterhaltungsprogramme in einer Fremdsprache
<b>VARIED:</b>	Gemischte Programme (Komödien, Feiern etc.)	<b>OLDIES:</b>	Schlageroldies
<b>POP M:</b>	Popmusik	<b>FOLK M:</b>	Volksmusik
<b>ROCK M:</b>	Rockmusik	<b>DOCUMENT:</b>	Dokumentationen und Themenmagazine
<b>EASY M:</b>	Leichte Unterhaltungsmusik		
<b>LIGHT M:</b>	Leichte Musik		
<b>CLASSICS:</b>	Klassische Musik		
<b>OTHER M:</b>	Sonstige Musik		
<b>WEATHER:</b>	Wettermeldungen		
<b>FINANCE:</b>	Finanz-Themen, Wirtschaftsmeldungen etc.		
<b>CHILDREN:</b>	Kindersendungen		



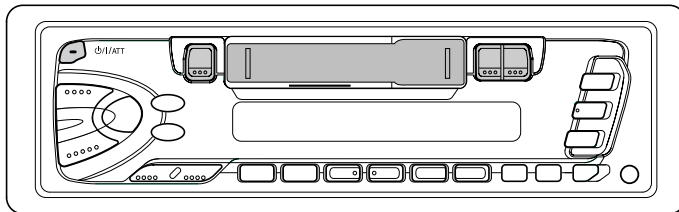

## Hören einer Kassette

Sie können Kassetten des Typs 1 (normal) wiedergeben.

### 1 Das Gerät einschalten.



#### **Hinweis zum Ein-Tastendruck-Betrieb:**

Sollte sich eine Kassette im Kassettenfach befinden, wird die Wiedergabe automatisch gestartet. Es wird allerdings empfohlen, die Kassette aus dem Kassettenfach herauszunehmen, wenn Sie die Stromversorgung oder die Zündung ausschalten. Anderenfalls werden möglicherweise der Tonkopf und die Kassette beschädigt.

### 2 Legen Sie eine Kassette in das Kassettenfach ein.

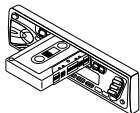

Wird das Ende einer Kassettenseite während des Abspielens erreicht, beginnt automatisch das Abspielen der anderen Kassettenseite. (Autoreverse)

### 3 Die Kassettenabspielrichtung wählen.

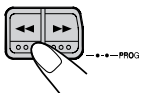

Beide Tasten gleichzeitig drücken. Hierbei wird jeweils auf die entgegengesetzte Abspielrichtung gewechselt — vorwärts (TAPPE:::) oder rückwärts (TAPPE:::).

## Zum Beenden des Abspielens und Auswerfen der Kassette

▲ drücken.

Die Wiedergabe der Kassette wird gestoppt, und die Kassette wird automatisch aus dem Kassettenfach ausgeworfen. Als Signalquelle wird die zuvor eingestellte Signalquelle ausgewählt.

- Sie können die Signalquelle nicht ändern, solange sich die Kassette im Kassettenfach befindet. Zum Ändern der Signalquelle muss zuvor die Kassette ausgeworfen werden.
- Sie können die Kassette auch bei ausgeschaltetem Gerät auswerfen, indem Sie die Taste ▲ drücken.

## So spulen Sie eine Kassette schnell vor oder zurück

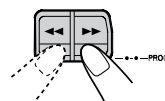

Drücken Sie die Taste ►► oder ◀◀. Die Kassette wird in der jeweiligen Pfeilrichtung (►► oder ◀◀) gespult.

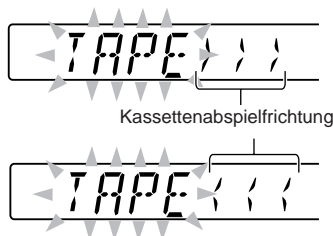

Wenn Sie die Wiedergabe fortsetzen möchten, drücken Sie leicht auf die andere Taste, die nicht gedrückt ist (◀◀ oder ►►).



# KLANGEINSTELLUNG

## Auswählen der voreingestellten Klangmodus

Sie können eine voreingestellte Klangeinstellung, die zum jeweiligen Musikgenre paßt, wählen.

### Wählen Sie den gewünschten Klangmodus.



Wenn Sie diese Taste mehrfach hintereinander drücken, ändert sich der Klangmodus wie folgt:



Wenn z.B. „POP“ gewählt wurde.

Anzeige	Für:	Voreingestellte Werte		
		BAS	TRE	LOUD
SCM OFF	(lineares Signal)	00	00	ON
BEAT	Rock- oder Disko-Musik	+2	00	ON
POP	Leichte Musik	+4	+1	OFF
SOFT	Ruhige Hintergrundmusik	+1	-3	OFF

### Hinweise:

- Sie können die vorgegebenen Klangbetriebsarten nach Ihren Wünschen ändern und im Speicher sichern.  
Wenn Sie eigene Klangeinstellungen ändern und speichern wollen, finden Sie hierzu weitere Informationen unter „Speichern Ihrer eigenen Klangeinstellungen“ auf Seite 17.
- Siehe rechten Spalte wird beschrieben, wie Sie die Baß- und Höhenverstärkung anpassen oder die Loudness-Funktion ein- oder ausschalten können. (Die Einstellungen werden deaktiviert, wenn eine andere Signalquelle ausgewählt wird).

## Klang-Einstellschritte

Sie können das Klangbild wie gewünscht einstellen.

### 1 Die einzustellende Position wählen.



Wenn Sie diese Taste mehrfach hintereinander drücken, ändern sich die einstellbaren Funktionen wie folgt:



Anzeige	Zutun:	Bereich
BAS	Einstellen der Tiefen.	-6 (min.)   +6 (max.)
TRE	Einstellen der Höhen.	-6 (min.)   +6 (max.)
FAD*	Einstellen des vorderen und hinteren Lautsprecherausgleichs.	R6 (Nur hinten)   F6 (Nur vorne)
BAL	Einstellen des linken und rechten Lautsprecherausgleichs.	L6 (Nur links)   R6 (Nur rechts)
LOUD	Tiefe und hohe Frequenzen werden betont, um bei niedriger Lautstärke ein ausgeglicheneres Klangbild zu erzielen. (Bei aktivierter Loudness-Funktion leuchtet die Anzeige LOUD).	LOUD ON (ein)   LOUD OFF (aus)
VOL	Einstellen der Lautstärke.	00 (min.)   50 (max.)

\* Wenn Sie eine Anlage mit zwei Lautsprechern verwenden, setzen Sie den Ausblender auf „00“.



## 2 Lautstärkekontur einstellen.

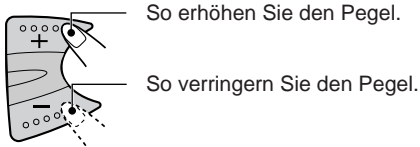

### Hinweis:

Normalerweise dient der Tasten + und – zur Lautstärkeregelung. Sie müssen daher nicht „VOL“ wählen, um die Lautstärke einzustellen.

## Speichern Ihrer eigenen Klangeinstellungen

Sie können die Klangbetriebsarten (BEAT, POP, SOFT) nach eigenem Geschmack anpassen und diese Einstellungen im Speicher sichern.

- Es besteht ein Zeitlimit für die Ausführung der folgenden Schritte. Wenn die Einstellung abgebrochen wird, bevor Sie sie fertiggestellt haben, beginnen Sie erneut mit Schritt 1.

### 1 Rufen Sie die Klangbetriebsart, die Sie einstellen möchten, auf.



- Weitere Einzelheiten finden Sie in der linken Spalte.

### 2 „BAS“ (Tiefen), „TRE“ (Höhen) oder „LOUD“ (Lautstärkekontur) anwählen.



### 3 Stellen Sie die Höhen- und Tiefenregulierung ein oder stellen Sie die Lautstärke-Funktion ON/OFF.

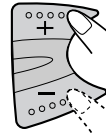

- Siehe Seite 16 für Einzelheiten.

### 4 Wiederholen Sie Schritt 2 und 3, um weitere Optionen zu ändern.

### 5 Drücken Sie die Taste SOUND und halten Sie diese Taste gedrückt, bis der von Ihnen ausgewählte Klangmodus auf dem Display erscheint.



Die Anpassungen, die Sie für die gewählte Klangbetriebsart vorgenommen haben, werden im Speicher gesichert.

### 6 Wiederholen Sie dasselbe Verfahren, um andere Klangmodi zu speichern.

### So stellen Sie die Werkseinstellungen wieder her

Wiederholen Sie dasselbe Verfahren, und weisen Sie die gespeicherten Werte wieder zu, die in der Tabelle auf Seite 16.

## Stellen der Uhr

Die Uhr kann so eingestellt werden, daß entweder das 24-Stunden- oder das 12-Stunden-System angezeigt wird.

- 1 Drücken Sie die Taste SEL (Auswahl), und halten Sie sie länger als 2 Sekunden gedrückt, bis eine der PSM-Elemente im Display angezeigt wird. (Siehe Seite 20).**



- 2 Stellen Sie die Stunden ein.**

- Wählen Sie „CLOCK H“, sofern diese Option im Display noch nicht angezeigt wird.

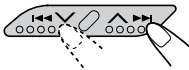

KS-FX473R  
KS-FX470R

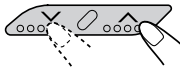

KS-F363R  
KS-F360R

- Stellen Sie die Stunden ein.

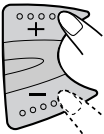

- 3 Stellen Sie die Minuten ein.**

- Wählen Sie „CLOCK M“.

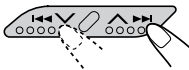

KS-FX473R  
KS-FX470R

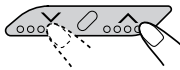

KS-F363R  
KS-F360R

- Stellen Sie die Minuten ein.

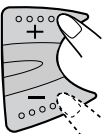

- 4 Stellen Sie das Zeitanzeigesystem ein.**

- Wählen Sie „24H/12H“.



KS-FX473R  
KS-FX470R

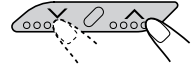

KS-F363R  
KS-F360R

- Wählen Sie „24H“ oder „12H“ ein.

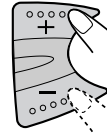

- 5 Drücken Sie die Taste SEL (Auswahl), um die Einstellung abzuschließen.**



**So zeigen Sie die aktuelle Uhrzeit an oder ändern den Displaymodu**

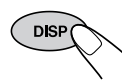

DISP (Display) wiederholt drücken. Wenn Sie diese Taste mehrfach hintereinander drücken, wechselt die Anzeigenbetriebsart wie folgt.

- Während des Betriebs einer tuner:

Frequenz ↔ Uhrzeit

**Hinweis:**

\* Informationen darüber, wie die Anzeige während des RDS-Betriebs geändert wird, finden Sie siehe Seite 13.

- Während des Kassettenbetriebs:

Abspielbetriebsart (Kassettenabspielrichtung) ↔ Uhrzeit

- Während des CD-Wechslerbetriebs: (Ausschliesslich Modell KS-FX473R/ KS-FX470R).

CD-Nummer → Uhrzeit → verstrichene Spielzeit



# Ändern der allgemeinen Einstellungen (PSM)

Sie können die auf der folgenden Seite aufgelisteten Elemente ändern, indem Sie den Präferenzeinstellungsmodus (PSM) verwenden.

## Grundverfahren

- 1 Drücken Sie die Taste SEL (Auswahl), und halten Sie sie länger als 2 Sekunden gedrückt, bis eine der PSM-Elemente im Display angezeigt wird. (Siehe Seite 20).**



- 2 Wählen Sie das Element, das Sie einstellen möchten. (Siehe Seite 20).**

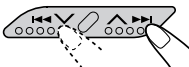

KS-FX473R  
KS-FX470R

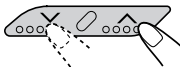

KS-F363R  
KS-F360R

- 3 Nehmen Sie die Einstellung für die zuvor ausgewählte Option vor.**

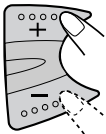

- 4 Wiederholen Sie Schritt 2 und 3, um gegebenenfalls weitere PSM-Einstellungen zu ändern.**

- 5 Drücken Sie die Taste SEL (Auswahl), um die Einstellung abzuschließen.**



## So wählen Sie die Telefonstummuschaltung – TEL

Dieser Modus wird verwendet, wenn ein Funktelefon angeschlossen ist. Wählen Sie in Abhängigkeit vom verwendeten Telefonsystem entweder die Einstellung „MUTING 1“ oder „MUTING 2“. Wählen Sie die Einstellung, bei der die Lautstärke des Gerät stummgeschaltet wird. Werkseitig ist dieser Modus deaktiviert.

- **MUTING 1:** Wählen Sie diese Einstellung, wenn damit die Lautstärke des Gerät stummgeschaltet werden kann.
- **MUTING 2:** Wählen Sie diese Einstellung, wenn damit die Lautstärke des Gerät stummgeschaltet werden kann.
- **OFF:** Die Telefonstummuschaltung wird deaktiviert.

- 1 Drücken Sie die Taste SEL (Auswahl), und halten Sie sie länger als 2 Sekunden gedrückt, bis eine der PSM-Elemente im Display angezeigt wird.**



- 2 Wählen Sie „TEL“.**



KS-FX473R  
KS-FX470R

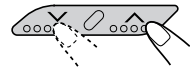

KS-F363R  
KS-F360R

- 3 Wählen Sie die gewünschte Einstellung aus: „MUTING 1“, „MUTING 2“.**

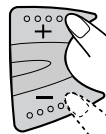

- 4 Drücken Sie die Taste SEL (Auswahl), um die Einstellung abzuschließen.**



## Präferenzeinstellungsmodus (PSM) punkt

<b>1</b>  Halten. <b>2</b>  KS-FX473R/KS-FX470R  KS-F363R/KS-F360R Wählen.	<b>3</b> Einstellen.  -                      +	Einstellen.	Einstellung ab Werk	Siehe Seite																																																							
		<table border="1"> <tr> <td><b>CLOCK H</b></td> <td>Stundeneinstellung</td> <td>Zurück</td> <td>Vor</td> <td rowspan="2" style="text-align: center; vertical-align: middle;">0:00</td> <td rowspan="2" style="text-align: center; vertical-align: middle;">18</td> </tr> <tr> <td><b>CLOCK M</b></td> <td>Minuteneinstellung</td> <td>Zurück</td> <td>Vor</td> </tr> <tr> <td><b>24H/ 12H</b></td> <td>24/12-Std. Einstellung</td> <td>12H</td> <td>24H</td> <td style="text-align: center; vertical-align: middle;">24H</td> <td style="text-align: center; vertical-align: middle;">18</td> </tr> <tr> <td><b>AUTO ADJ</b></td> <td>Automatische Uhrzeiteinstellung</td> <td>ADJ OFF</td> <td>ADJ ON</td> <td style="text-align: center; vertical-align: middle;">ADJ ON</td> <td style="text-align: center; vertical-align: middle;">13</td> </tr> <tr> <td><b>DISPMODE</b></td> <td>Anzeigemodus</td> <td colspan="2" style="text-align: center;">                     PS NAME ↔ FREQ                      ↕      CLOCK      ↕                 </td> <td style="text-align: center; vertical-align: middle;">PS NAME</td> <td style="text-align: center; vertical-align: middle;">13</td> </tr> <tr> <td><b>CH DISP*</b></td> <td>CD-Wechsleranzeige</td> <td>TIME</td> <td>DISC</td> <td style="text-align: center; vertical-align: middle;">DISC</td> <td style="text-align: center; vertical-align: middle;">20</td> </tr> <tr> <td><b>PTY STBY</b></td> <td>PTY-Bereitschaft</td> <td colspan="2" rowspan="2" style="text-align: center; vertical-align: middle;">                     29 Programmsparten                      (siehe Seite 14).                 </td> <td style="text-align: center; vertical-align: middle;">NEWS</td> <td style="text-align: center; vertical-align: middle;">10</td> </tr> <tr> <td><b>PTY SRCH</b></td> <td>PTY-Suchlauf</td> <td style="text-align: center; vertical-align: middle;">(Siehe Seite 10).</td> <td style="text-align: center; vertical-align: middle;">10</td> </tr> <tr> <td><b>TA VOL</b></td> <td>Verkehrsfunkmeldungs-Lautstärke</td> <td colspan="2" style="text-align: center; vertical-align: middle;">VOL 00 – VOL 50</td> <td style="text-align: center; vertical-align: middle;">VOL 20</td> <td style="text-align: center; vertical-align: middle;">13</td> </tr> <tr> <td><b>TEL</b></td> <td>Tonstummenschaltung</td> <td colspan="2" style="text-align: center;">                     OFF ↔ MUTING 1                      ↕      MUTING 2      ↕                 </td> <td style="text-align: center; vertical-align: middle;">OFF</td> <td style="text-align: center; vertical-align: middle;">19</td> </tr> </table>	<b>CLOCK H</b>	Stundeneinstellung	Zurück	Vor	0:00	18	<b>CLOCK M</b>	Minuteneinstellung	Zurück	Vor	<b>24H/ 12H</b>	24/12-Std. Einstellung	12H	24H	24H	18	<b>AUTO ADJ</b>	Automatische Uhrzeiteinstellung	ADJ OFF	ADJ ON	ADJ ON	13	<b>DISPMODE</b>	Anzeigemodus	PS NAME ↔ FREQ ↕      CLOCK      ↕		PS NAME	13	<b>CH DISP*</b>	CD-Wechsleranzeige	TIME	DISC	DISC	20	<b>PTY STBY</b>	PTY-Bereitschaft	29 Programmsparten (siehe Seite 14).		NEWS	10	<b>PTY SRCH</b>	PTY-Suchlauf	(Siehe Seite 10).	10	<b>TA VOL</b>	Verkehrsfunkmeldungs-Lautstärke	VOL 00 – VOL 50		VOL 20	13	<b>TEL</b>	Tonstummenschaltung	OFF ↔ MUTING 1 ↕      MUTING 2      ↕		OFF	19	Einstellen.
<b>CLOCK H</b>	Stundeneinstellung	Zurück	Vor	0:00	18																																																						
<b>CLOCK M</b>	Minuteneinstellung	Zurück	Vor																																																								
<b>24H/ 12H</b>	24/12-Std. Einstellung	12H	24H	24H	18																																																						
<b>AUTO ADJ</b>	Automatische Uhrzeiteinstellung	ADJ OFF	ADJ ON	ADJ ON	13																																																						
<b>DISPMODE</b>	Anzeigemodus	PS NAME ↔ FREQ ↕      CLOCK      ↕		PS NAME	13																																																						
<b>CH DISP*</b>	CD-Wechsleranzeige	TIME	DISC	DISC	20																																																						
<b>PTY STBY</b>	PTY-Bereitschaft	29 Programmsparten (siehe Seite 14).		NEWS	10																																																						
<b>PTY SRCH</b>	PTY-Suchlauf			(Siehe Seite 10).	10																																																						
<b>TA VOL</b>	Verkehrsfunkmeldungs-Lautstärke	VOL 00 – VOL 50		VOL 20	13																																																						
<b>TEL</b>	Tonstummenschaltung	OFF ↔ MUTING 1 ↕      MUTING 2      ↕		OFF	19																																																						

### \*(Ausschliesslich Modell KS-FX473R/KS-FX470R)

#### Auswählen der CD-Anzeigeinformationen

Sie können wählen, welche CD-Wiedergabeinformationen am Anfang im Display angezeigt werden, wenn Sie eine CD wiedergeben. Die Werkseinstellungen sehen vor, daß die CD-Nummer und Titelnummer angezeigt werden.

- DISC: Die CD-Nummer werden im Display angezeigt.
- TIME: Die verstrichene Spielzeit wird im Display angezeigt.

- 1 Drücken Sie die Taste SEL (Select), und halten Sie sie länger als 2 Sekunden gedrückt, so dass eine der PSM-Optionen im Display angezeigt wird.
2. Drücken Sie die Taste oder , um „CH DISP“ (CD-Wechsleranzeige) auszuwählen.
3. Drücken Sie die Taste + oder –, um den gewünschten Anzeigemodus auszuwählen („TIME“ oder „DISC“).
4. Drücken Sie die Taste SEL (Select), um die Einstellung abzuschließen.

Um die anderen Informationen bei der Wiedergabe einer CD anzuzeigen, drücken Sie die Taste DISP. Wenn Sie die Taste wiederholt hintereinander drücken, ändern sich die Informationen abwechselnd.

**CD-Nummer → Uhrzeit → verstrichene Spielzeit**



## Abnehmen der Schalttafel

Sie können die Schalttafel abnehmen, wenn Sie das Fahrzeug verlassen.  
 Wenn Sie die Schalttafel abnehmen oder wieder einsetzen, achten Sie darauf, daß Sie die Anschlüsse auf der Rückseite der Schalttafel und am Schalttafelhalter nicht beschädigen.

### Abnehmen der Schalttafel

Bevor Sie die Schalttafel abnehmen, schalten Sie unbedingt die Stromversorgung aus.

#### 1 Entriegeln Sie die Schalttafel.

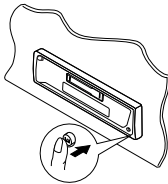

#### 2 Das Bedienteil anheben und abnehmen.

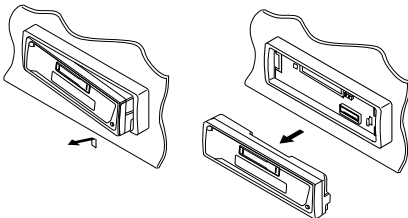

#### 3 Legen Sie die abgenommene Schalttafel in das mitgelieferte Etui.

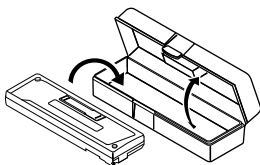

## Anbringen der Schalttafel

#### 1 Führen Sie die linke Seite der Schalttafel in die Nut des Schalttafelhalters ein.

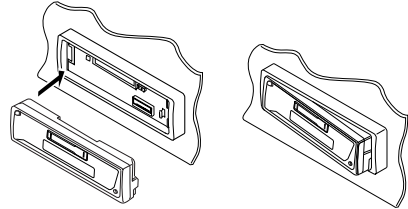

#### 2 Drücken Sie auf die rechte Seite der Schalttafel, damit sie im Schalttafelhalter einrastet.

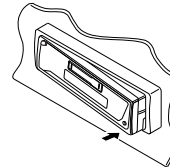

#### **Hinweis zum Reinigen der Anschlüsse:**

Wenn Sie die Schalttafel häufig abnehmen, kann sich der Zustand der Anschlüsse verschlechtern. Um diese Möglichkeit zu minimieren, wischen Sie die Anschlüsse in regelmäßigen Abständen mit einem Wattestäbchen oder einem Tuch ab, die zuvor mit Alkohol angefeuchtet wurden. Achten Sie darauf, daß Sie die Anschlüsse nicht beschädigen.

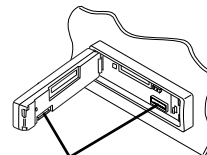

Anschlüsse

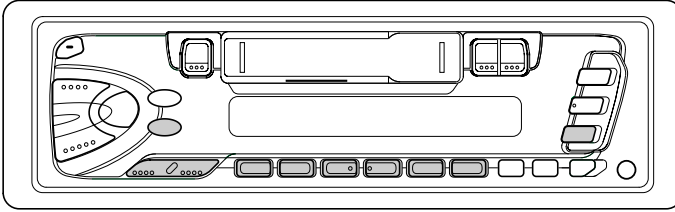

Dieses Kapitel betrifft ausschliesslich Modell **KS-FX473R/KS-FX470R**.

Wir empfehlen Ihnen, einen CD-Wechsler der Serie CH-X zusammen mit diesem Gerät zu verwenden.

Wenn Sie einen anderen automatischen CD-Wechsler besitzen, fragen Sie JVC-Fachhändler für Autostereoanlagen, wie die Anschlüsse durchgeführt werden müssen.

- *Handelt es sich bei Ihrem automatischen CD-Wechsler um einen CD-Wechsler der Modellreihe KD-MK, benötigen Sie ein Kabel (KS-U15K) zum Anschließen an dieses Gerät.*

Vor dem Betreiben Ihres automatischen CD-Wechsler:

- Siehe auch die Anleitung, die Ihrem CD-Wechsler beiliegt.
- Sind keine CDs im Magazin des CD-Wechsler oder sind die CDs mit der Oberseite nach unten eingelegt, erscheint „NO CD“ oder „NO DISC“ (keine DISC) wird im Display angezeigt. In diesem Fall das Magazin herausnehmen und die CDs richtig einlegen.
- Erscheint „RESET 1“ – „RESET 8“ (zurücksetzen 1 – 8) wird im Display angezeigt, stimmt etwas nicht mit der Verbindung zwischen dem Gerät und dem CD-Wechsler. In diesem Fall die Verbindung überprüfen und das (die) Kabel ggf. fest anschließen.  
Dann die Rücksetztaste des CD-Wechsler drücken.

## Abspielen der CDs

### Den automatischen CD-Wechsler wählen (CD-CH).



Die Wiedergabe beginnt mit dem ersten Titel der ersten CD. Sämtliche Titel aller CDs werden wiedergegeben.

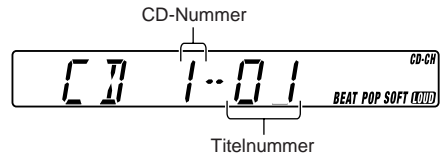

### Hinweis zum Ein-Tastendruck-Betrieb:

Wenn Sie CD-CH (CD-Wechsler) drücken, wird das Gerät automatisch eingeschaltet. Sie brauchen dafür nicht **ATT** zu drücken.





## Zum schnellen Vor- oder Rücklauf des Titels

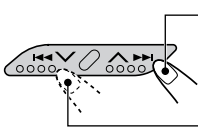

Drücken Sie **▲ ►►**, für einen schnellen Vorlauf des Titels und halten, während eine CD abgespielt wird.

Drücken Sie **◄◄ ▼**, für einen Rücklauf des Titels und halten, während eine CD abgespielt wird.

## So springen Sie zu den nächsten oder vorherigen Titels

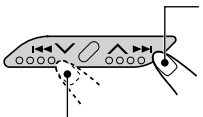

Drücken Sie kurz **▲ ►►**, während eine CD wiedergegeben wird, um an den Anfang des nächsten Titels zu springen. Wenn Sie diese Taste mehrfach hintereinander drücken, wird der Anfang des jeweils nächsten Titels gesucht und wiedergegeben.

Drücken Sie kurz **◄◄ ▼**, während eine CD wiedergegeben wird, um an den Anfang des aktuellen Titels zu springen. Wenn Sie diese Taste mehrfach hintereinander drücken, wird der Anfang des jeweils vorherigen Titels gesucht und wiedergegeben.

## Zum direkten Anwählen einer bestimmten CD

Die Zifferntaste der jeweiligen CD-Nummer drücken, um diese abzuspielen (während der CD-Wechsler-Wiedergabe).

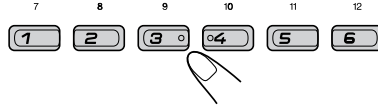

- Zum Wählen einer CD-Nummer von 1 – 6: Drücken Sie kurz 1 (7) – 6 (12).
- Zum Wählen einer CD-Nummer von 7 – 12: Drücken Sie 1 (7) – 6 (12), und halten Sie sie länger als 1 Sekunde gedrückt.

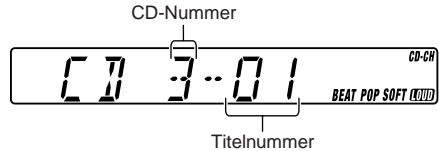

Beispiel: Wird die CD-Nummer 3 gewählt

## Wiedergeben der CD-Titel in zufälliger Reihenfolge (Wiedergabe in zufälliger Reihenfolge)



Wenn Sie diese Taste mehrfach hintereinander drücken, ändern sich die Funktionen für die Wiedergabe in zufälliger Reihenfolge wie folgt:



Modus	RND Anzeige	Zufallswiedergabe
RND1 (Zufall1)	Leuchtet	Alle Titels der aktuellen CD, dann die Titel der nächsten CD usw.
RND2 (Zufall2)	Blinkt	Alle Titels aller CDs im Magazin.



# WARTUNG

Dieses Gerät erfordert nur wenig Wartung und Pflege. Sie können jedoch die Lebensdauer des Geräts verlängern, wenn Sie die nachfolgenden Anweisungen befolgen.

## Zum Reinigen der Tonköpfe

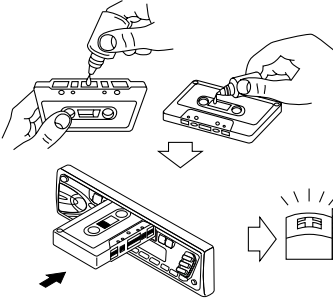

- Die Tonköpfe alle 10 Betriebsstunden mit einer Tonkopf-Reinigungskassette (im Fachhandel erhältlich) reinigen.  
Wenn die Tonköpfe verschmutzen, merken Sie das an folgenden Symptomen:
  - Dumpfer Klang.
  - Tonpegel sinkt.
  - Tonaussetzer.
- Keine schmutzigen oder verstaubten Kassetten abspielen.
- Die hochpolierten Tonköpfe nicht mit metallischen oder magnetischen Werkzeugen berühren.

## Zum Sauberhalten der Kassetten

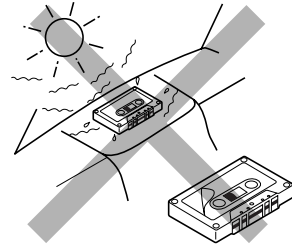

- Die Kassetten immer in ihren Hüllen aufbewahren.
- Die Kassetten nicht an folgenden Orten aufbewahren:
  - Im direkten Sonnenlicht
  - Bei hoher Luftfeuchtigkeit
  - Bei extrem hohen Temperaturen

### VORSICHT:

- *Kassetten mit abblätternen Etiketten nicht abspielen, da sie das Gerät beschädigen können.*
- *Das Kassettenband straffen, um Durchhang zu entfernen, da sich loses Band im Mechanismus verheddern kann.*
- *Kassetten nicht nach dem Gebrauch im Kassettenfach lassen, da andernfalls die Bandstraffung nachläßt.*



Was wie ein Problem aussieht, muß nicht immer eines sein. Die folgenden Punkte vor einem Anruf bei einer Kundendienststelle überprüfen.

Symptome	Ursachen	Abhilfen
<ul style="list-style-type: none"> <li>• Kassette kann nicht eingelegt werden.</li> </ul>	Sie haben die Kassette falsch herum eingelegt.	Die Kassette mit dem freiliegenden Tonband nach rechts einlegen.
<ul style="list-style-type: none"> <li>• Kassetten werden heiß.</li> </ul>	Das ist keine Fehlfunktion.	_____
<ul style="list-style-type: none"> <li>• Die Tonwiedergabe der Kassette ist sehr niedrig und die Tonqualität hat sich verschlechtert.</li> </ul>	Der Tonkopf ist verschmutzt.	Das Gerät mit einer Tonkopf-Reinigungskassette reinigen.
<ul style="list-style-type: none"> <li>• Die Tonwiedergabe ist manchmal unterbrochen.</li> </ul>	Anschlüsse sind nicht gut.	Die Kabel und Anschlüsse überprüfen.
<ul style="list-style-type: none"> <li>• Die Lautsprecher geben keinen Ton wieder.</li> </ul>	Die Lautstärkenregelung ist ganz zurückgestellt.	Auf optimales Niveau einstellen.
	Anschlüsse sind falsch.	Die Kabel und Anschlüsse überprüfen.
<ul style="list-style-type: none"> <li>• Automatisches Zurückstellen des SSM (Sequentialspeicher für starke Sender) funktioniert nicht.</li> </ul>	Signale sind zu schwach.	Die Sender von Hand speichern.
<ul style="list-style-type: none"> <li>• Störgeräusche beim Radiohören.</li> </ul>	Die Antenne ist nicht fest angeschlossen.	Die Antenne fest anschließen.



## Ausschliesslich Modell KS-FX473R/KS-FX470R:

DEUTSCH

Symptome	Ursachen	Abhilfen
• „NO CD“ oder „NO DISC“ (keine DISC) wird im Display angezeigt.	Es ist keine CD im Magazine.	CDs ins Magazine legen.
	CDs sind falsch eingelegt.	Sie richtig herum einlegen.
• „NO MAG“ wird im Display angezeigt.	Es befindet sich kein Magazin im CD-Wechsler.	Setzen Sie das Magazin ein.
• „RESET 8“ (zurücksetzen 8) wird im Display angezeigt.	Das Gerät ist nicht richtig am CD-Wechsler angeschlossen.	Sie richtig herum einlegen. Das Gerät und den CD-Wechsler richtig miteinander verbinden und die Rücksetztaste des CD-Wechsler drücken.
• „RESET 1“ – „RESET 7“ (zurückstellen 1 – 7) wird im Display angezeigt.	_____	Die Rücksetztaste des CD-Wechsler drücken.

## AUDIO-VERSTÄRKERTEIL

Max. Leistungsabgabe:

Vorne: 40 W pro Kanal

Hinten: 40 W pro Kanal

Kontinuierliche Leistungsabgabe (RMS):

Vorne: 16 W pro Kanal an 4  $\Omega$ , 40 Hz bis 20 000 Hz bei nicht mehr als 0,8% Gesamtklirrfaktor.

Hinten: 16 W pro Kanal an 4  $\Omega$ , 40 Hz bis 20 000 Hz bei nicht mehr als 0,8% Gesamtklirrfaktor.

Last-Impedanz: 4  $\Omega$  (4  $\Omega$  bis 8  $\Omega$  zulässig)

Tonregelbereich:

Tiefen:  $\pm 10$  dB bei 100 Hz

Höhen:  $\pm 10$  dB bei 10 kHz

Frequenzgang: 40 Hz bis 20000 Hz

Signal/Störabstand: 70 dB

Line-Ausgangspegel/Impedanz:

KS-FX473R/KS-FX470R: 2,0 V/20 k $\Omega$  Last  
(250 nWb/m)

KS-F363R/KS-F360R: 1,0 V/20 k $\Omega$  Last  
(250 nWb/m)

## TUNER-TEIL

Frequenzbereich:

UKW: 87,5 MHz bis 108,0 MHz

AM: (MW) 522 kHz bis 1 620 kHz

(LW) 144 kHz bis 279 kHz

### **[UKW-Tuner]**

Nutzbare Empfindlichkeit: 11,3 dBf (1,0  $\mu$ V/75  $\Omega$ )

50 dB Geräuschberuhigung:

16,3 dBf (1,8  $\mu$ V/75  $\Omega$ )

Ausweichkanalabstimmenschärfe (400 kHz):

65 dB

Frequenzgang: 40 Hz bis 15000 Hz

Stereotrennabstand: 30 dB

Einfangsverhältnis: 1,5 dB

### **[MW-Tuner]**

Empfindlichkeit: 20  $\mu$ V

Trennschärfe: 35 dB

### **[LW-Tuner]**

Empfindlichkeit: 50  $\mu$ V

## KASSETTENECKTEIL

Gleichlaufschwankung: 0,15% (WRMS)

Schnellspulzeit: 190 s (C-60)

Frequenzgang: 50 Hz bis 14 000 Hz (Normalband)

Signal/Störabstand: 52 dB

Stereotrennabstand: 40 dB

## ALLGEMEIN

Spannungsversorgung:

Betriebsspannung: DC 14,4 V

(11 V bis 16 V zulässig)

Erdungssystem: Negative Masse

Zugelassene Arbeitstemperatur: 0°C bis +40°C

Abmessungen (B  $\times$  H  $\times$  T):

Einbaugröße: 182 mm  $\times$  52 mm  $\times$  150 mm

Bedienteilgröße: 188 mm  $\times$  58 mm  $\times$  14 mm

Gewicht: 1,3 kg (ausschließlich Zubehör)

*Änderungen der Konstruktion und technischen Daten  
ohne Vorankündigung möglich.*

Merci pour avoir acheté un produit JVC. Veuillez lire attentivement toutes les instructions avant d'utiliser l'appareil afin de bien comprendre son fonctionnement et d'obtenir les meilleures performances possibles.

## TABLE DES MATIERES

<b>EMPLACEMENT DES TOUCHES</b> .....	<b>3</b>	<b>AJUSTEMENT DU SON</b> .....	<b>16</b>
Panneau de command —		Sélection des modes sonores pré-réglés ...	16
KS-FX473R/KS-FX470R .....	3	Ajustement du son .....	16
Panneau de command —		Mémorisation de votre propre	
KS-F363R/KS-F360R .....	4	ajustement sonore .....	17
<b>FONCTIONNEMENT DE BASE</b> .....	<b>5</b>	<b>AUTRES FONCTIONS PRINCIPALES</b> ....	<b>18</b>
Mise sous tension .....	5	Réglage de l'horloge .....	18
<b>FONCTIONNEMENT DE BASE DE LA</b>		Modification des réglages	
<b>RADIO</b> .....	<b>6</b>	généraux (PSM) .....	19
Ecoute de la radio .....	6	Détachement du panneau de commande ....	21
Mémorisation des stations .....	7	<b>FONCTIONNEMENT DU CHANGEUR CD</b>	
Accord d'une station présélectionnée .....	8	<b>(seulement pour le KS-FX473R/</b>	
<b>FONCTIONNEMENT RDS</b> .....	<b>9</b>	<b>KS-FX470R)</b> .....	<b>22</b>
Présentation du RDS .....	9	Lecture de CD .....	22
Autres fonctions RDS pratiques		Lecture dans un ordre aléatoire (lecture	
et ajustements .....	13	aléatoire) .....	23
<b>FONCTIONNEMENT DU LECTEUR DE</b>		<b>ENTRETIEN</b> .....	<b>24</b>
<b>CASSETTE</b> .....	<b>15</b>	<b>DEPANNAGE</b> .....	<b>25</b>
Ecoute d'une cassette .....	15	<b>SPECIFICATIONS</b> .....	<b>27</b>

### Remarque:

*Pour des raisons de sécurité, une carte d'identification numérotée est fournie avec cet appareil, et le même numéro d'identification est imprimé sur le châssis de l'appareil. Conserver cette carte dans un endroit sûr, elle pourra aider les autorités pour identifier votre appareil en cas de vol.*

### AVANT D'UTILISER L'APPAREIL

#### \*Par sécurité....

- N'augmentez pas trop le volume car cela bloquerait les sons de l'extérieur rendant la conduite dangereuse.
- Arrêtez la voiture avant de réaliser toute opération compliquée.

#### \*Température à l'intérieur de la voiture....

*Si votre voiture est restée garée pendant longtemps dans un climat chaud ou froid, attendez que la température à l'intérieur de la voiture redevienne normale avant d'utiliser l'appareil.*

# EMPLACEMENT DES TOUCHES



## Panneau de commande — KS-FX473R/KS-FX470R

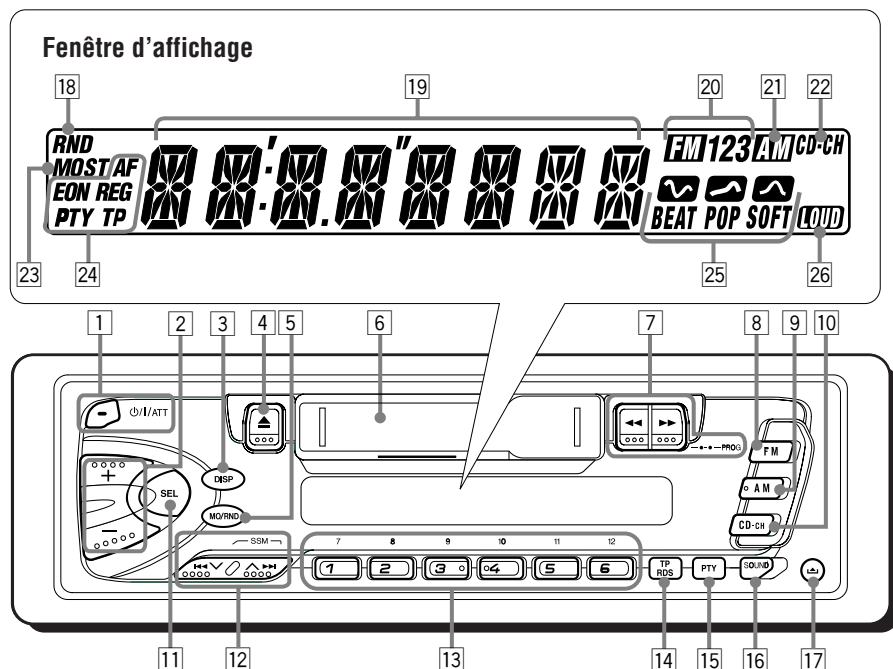

- 1 Touche  $\text{O}/\text{I}/\text{ATT}$  (attente/en service/sourdine)
- 2 Touches +/–
- 3 Touche DISP (affichage)
- 4 Touche  $\blacktriangle$  (éjection)
- 5 Touche MO/RND (monaural/aléatoire)
- 6 Compartiment à cassette
- 7 Touches  $\blacktriangleleft/\blacktriangleright$  (PROG:programme)
- 8 Touche FM
- 9 Touche AM
- 10 Touche CD-CH (changeur de CD)
- 11 Touche SEL (sélection)
- 12 Touches  $\blacktriangleleft/\blacktriangledown/\blacktriangleup/\blacktriangleright$ 
  - Fonctionnent aussi comme touches SSM quand elles sont pressées en même temps.
- 13 Touches numériques
- 14 Touche TP (émission d'informations routières)  
Touche RDS (radio data system)
- 15 Touche PTY (type de programme)
- 16 Touche SOUND
- 17 Touche  $\blacktriangle$  (déblocage du panneau de commande)

### Fenêtre d'affichage

- 18 Indicateur RND (aléatoire)
- 19 Affichage principal
- 20 Indicateurs de numéro de bande FM FM1, FM2, FM3
- 21 Indicateur AM
- 22 Indicateur CD-CH (changeur de CD)
- 23 Indicateur MO (monaural)  
Indicateur ST (stéréo)
- 24 Indicateurs RDS AF, EON, REG, PTY, TP
- 25 Indicateurs de mode sonore BEAT, POP, SOFT
- 26 Indicateur LOUD



# EMPLACEMENT DES TOUCHES

## Panneau de command — KS-F363R/KS-F360R

FRANÇAIS

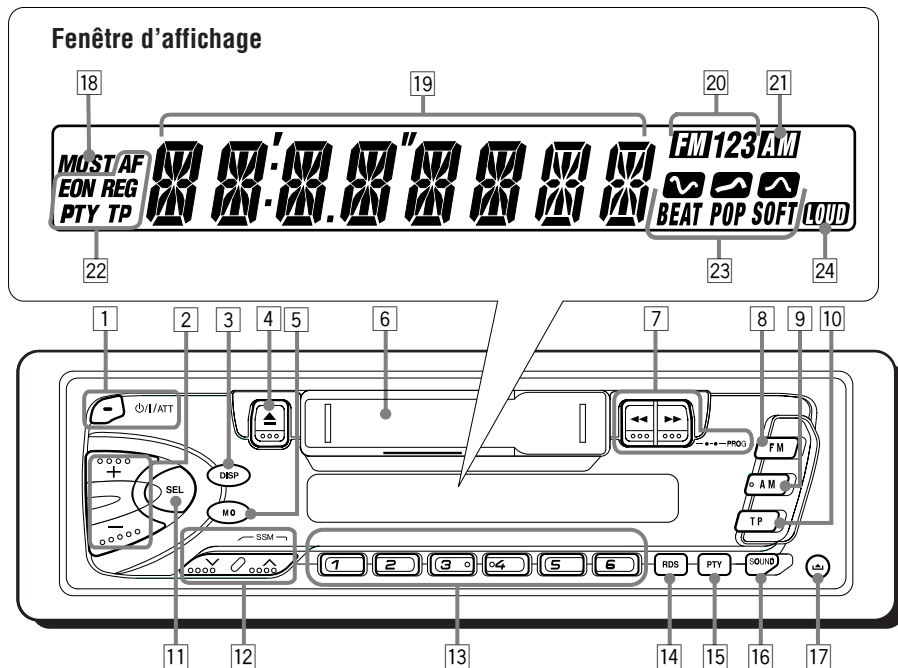

- 1 Touche /ATT (attente/en service/sourdine)
- 2 Touches +/-
- 3 Touche DISP (affichage)
- 4 Touche (éjection)
- 5 Touche MO (monaural)
- 6 Compartiment à cassette
- 7 Touches (PROG:programme)
- 8 Touche FM
- 9 Touche AM
- 10 Touche TP (émission d'informations routières)
- 11 Touche SEL (sélection)
- 12 Touches /
- Fonctionnent aussi comme touches SSM quand elles sont pressées en même temps.
- 13 Touches numériques
- 14 Touche RDS (radio data system)
- 15 Touche PTY (type de programme)
- 16 Touche SOUND
- 17 Touche (déblocage du panneau de commande)

### Fenêtre d'affichage

- 18 Indicateur MO (monaural)
- Indicateur ST (stéréo)
- 19 Affichage principal
- 20 Indicateurs de numéro de bande FM FM1, FM2, FM3
- 21 Indicateur AM
- 22 Indicateurs RDS AF, EON, REG, PTY, TP
- 23 Indicateurs de mode sonore BEAT, POP, SOFT
- 24 Indicateur LOUD



# FONCTIONNEMENT DE BASE



KS-FX473R/KS-FX470R

KS-F363R/KS-F360R

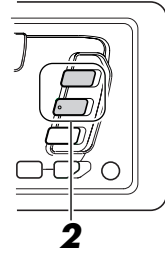
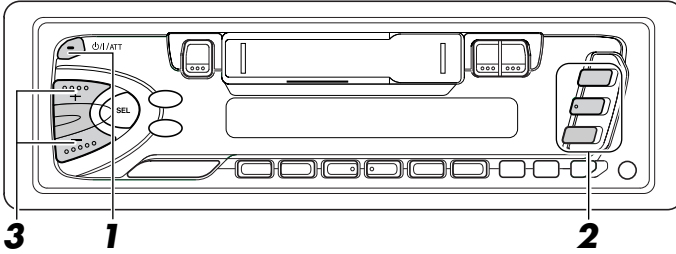

## Mise sous tension

### 1 Mettez l'appareil sous tension.



#### Remarques sur le fonctionnement monotouche:

- Quand vous choisissez tuner comme source à l'étape 2 ci-dessous, l'appareil se met automatiquement sous tension. Vous n'avez donc pas besoin d'appuyer d'abord sur cette touche pour mettre l'appareil sous tension.
- Si une cassette est déjà dans le compartiment à cassette, la lecture de la bande commence automatiquement. Cependant, nous vous recommandons de ne pas laisser la cassette dans le lecteur lorsque vous arrêtez ce dernier ou lorsque vous retirez la clé de contact. En effet, vous risqueriez d'endommager la tête de lecture et la cassette.

### 2 Choisissez la source.

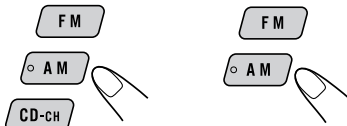

KS-FX473R  
KS-FX470R

KS-F363R  
KS-F360R

Pour utiliser le tuner (FM ou AM),  
voir les pages 6 – 14.

Pour utiliser le lecteur cassette,  
voir la page 15.

Pour utiliser le changeur CD  
(Seulement pour le KS-FX473R/  
KS-FX470R),  
voir les pages 22 – 23.

### 3 Ajustez le volume.

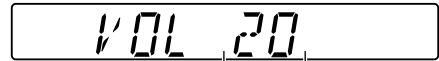
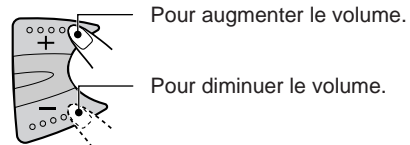

Le niveau de volume apparaît.

### 4 Ajustez le son comme vous le souhaitez. (Voir les pages 16 – 17).

#### Pour baisser le son instantanément

Appuyez brièvement sur **I/ATT** pendant l'écoute de n'importe quelle source. "ATT" commence à clignoter sur l'affichage, et le niveau de volume est baissé instantanément. Pour revenir au niveau de volume précédent, appuyez de nouveau brièvement sur la touche.

#### Pour mettre l'appareil hors tension

Maintenez pressée **I/ATT** jusqu'à ce que "SEE YOU" apparaisse sur l'affichage.

#### Remarque:

Si vous utilisez cet appareil pour la première fois, réglez l'horloge intégrée en vous reportant voir la page 18.



# FUNCTIONNEMENT DE BASE DE LA RADIO

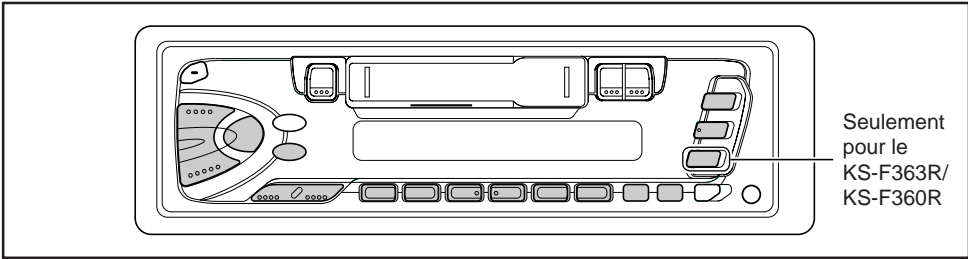

Seulement pour le KS-F363R/ KS-F360R

## Ecoute de la radio

Vous pouvez utiliser la recherche automatique ou l'accord manuel pour accorder une station particulière.

### Remarque:

Quand une cassette est dans le compartiment à cassette, vous ne pouvez pas sélectionner le tuner. Bien s'assurer d'éjecter la cassette du compartiment à cassette pour écouter la radio.

## Recherche d'une station automatiquement: Recherche automatique

### 1 Choisissez la bande (FM1 – 3, AM).

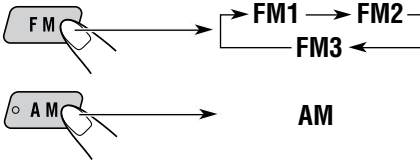

La bande choisie apparaît.

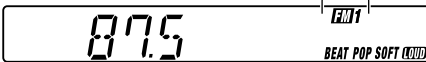

### Remarque:

Cet appareil a trois bandes FM (FM1, FM2, FM3). Vous pouvez utiliser n'importe laquelle pour écouter une station FM.

### 2 Commencez la recherche d'une station.

Pour rechercher des stations de fréquences inférieures.

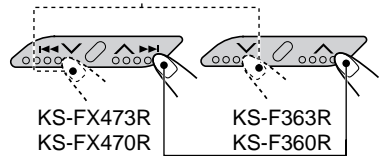

Pour rechercher des stations de fréquences supérieures.

Quand une station est accordée, la recherche s'arrête.

Pour arrêter la recherche avant qu'une station ne soit accordée, appuyez sur la même touche que vous avez utilisée pour la recherche.

## Recherche manuelle d'une station: Recherche manuelle

### 1 Choisissez la bande (FM1 – 3, AM).

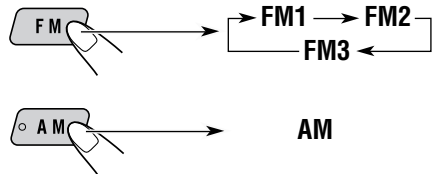

### Remarque:

Cet appareil a trois bandes FM (FM1, FM2, FM3). Vous pouvez utiliser n'importe laquelle pour écouter une station FM.

**2** Maintenez pressée  $\llcorner \swarrow / \nearrow \triangleright \triangleright$  (pour le KS-FX473R/KS-FX470R) ou  $\swarrow / \nearrow$  (pour le KS-F363R/KS-F360R) jusqu'à ce que "M (manuel)" clignote sur l'affichage.



KS-FX473R  
KS-FX470R

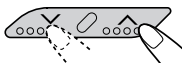

KS-F363R  
KS-F360R

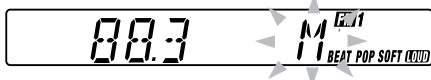

**3** Accordez une station souhaitée pendant que "M" clignote.

Pour accorder une station de fréquence inférieure.

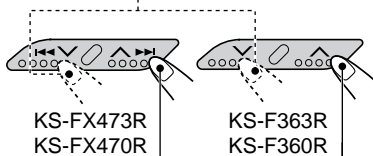

KS-FX473R  
KS-FX470R

KS-F363R  
KS-F360R

Pour accorder une station de fréquence supérieure.

- Si vous maintenez la touche pressée, la fréquence continue de changer (par intervalle de 50 kHz pour la bande FM et par intervalle de 9 kHz pour la bande AM – PO/GO) jusqu'à ce que vous la relâchiez.

**Quand une émission FM stéréo est difficile à recevoir:**

Appuyez sur MO/RND (pour le KS-FX473R/KS-FX470R) ou sur MO (pour le KS-F363R/KS-F360R) lors de l'écoute d'une station FM stéréo.

- Chaque fois que vous appuyez sur la touche, l'indicateur MO s'allume et s'éteint alternativement.



KS-FX473R  
KS-FX470R

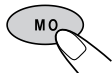

KS-F363R  
KS-F360R

S'allume lors de la réception d'une émission FM stéréo.

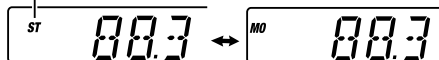

Lorsque l'indicateur MO est allumé sur l'affichage, le son que vous entendez est monaural mais la réception est améliorée (l'indicateur ST s'éteint).

Pour rétablir l'effet stéréo, appuyez de nouveau sur la même touche.

## Mémorisation des stations

Vous pouvez utiliser l'une des deux méthodes suivantes pour mémoriser les stations reçues.

- Présélection automatique des stations FM: SSM (Strong-station Sequential Memory)
- Présélection manuelle des stations FM et AM

### Présélection automatique des stations

#### FM: SSM

Vous pouvez présélectionner 6 stations locales dans chaque bande FM (FM1, FM2 et FM3).

**1** Choisissez le numéro de la bande FM (FM1 – 3) où vous souhaitez mémoriser la station FM.

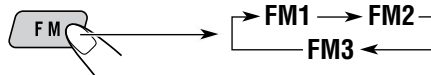

**2** Maintenez pressées les deux touches pendant plus de 2 secondes.

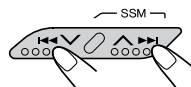

KS-FX473R  
KS-FX470R

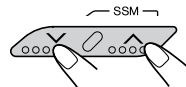

KS-F363R  
KS-F360R

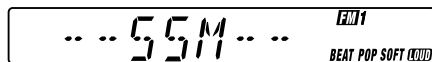

"SSM" apparaît, puis disparaît quand la présélection automatique est terminée.

Les stations locales FM avec les signaux les plus forts sont recherchées et mémorisées automatiquement dans le numéro de bande que vous avez choisi (FM1, FM2 ou FM3). Ces stations sont mémorisées sur les touches de présélection de station — No. 1 (fréquence la plus basse) à No. 6 (fréquence la plus haute). Quand la présélection est terminée, la station mémorisée automatiquement sur la touche de présélection de station 1 est accordée automatiquement.



## Présélection manuelle

Vous pouvez présélectionner manuellement un maximum de 6 stations pour chaque bande (FM1, FM2, FM3 et AM).

Ex.: Mémorisation de la station FM située à 88,3 MHz sur le numéro de présélection 1 de la bande FM1

- 1** Choisissez le numéro de la bande (FM1 – 3, AM) où vous souhaitez mémoriser la station (dans cet exemple, FM1).

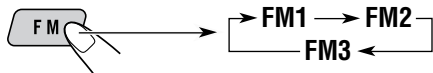

- 2** Accordez une station (dans cet exemple, la station de fréquence 88,3 MHz).

Pour accorder une station de fréquence inférieure.

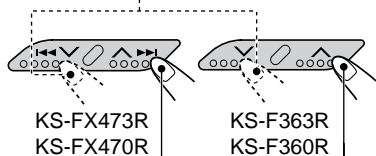

Pour accorder une station de fréquence supérieure.

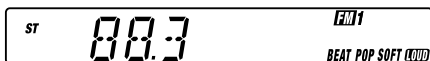

- 3** Maintenez pressée la touche numérique (dans cet exemple, 1) pendant plus de 2 secondes.



"P1" clignote pendant quelques secondes.

- 4** Répétez la procédure ci-dessus pour mémoriser d'autres stations sur d'autres numéros de présélection.

### Remarques:

- La station précédemment présélectionnée est effacée quand une nouvelle station est mémorisée sur le même numéro de présélection.
- Les stations présélectionnées sont effacées si l'alimentation du circuit mémoire est interrompue (par exemple, pendant le remplacement de la batterie). Si cela se produit, présélectionnez de nouveau les stations.

## Accord d'une station présélectionnée

Vous pouvez accorder facilement une station présélectionnée.

Rappelez-vous que vous devez d'abord mémoriser les stations. Si vous ne les avez pas encore mémorisées, référez-vous à "Mémorisation des stations" à la page 7.

- 1** Choisissez la bande (FM1 – 3, AM).

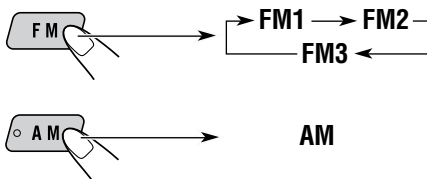

- 2** Choisissez le numéro (1 – 6) de la station présélectionnée souhaitée.

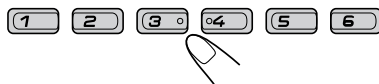



## Présentation du RDS

Le RDS (Radio Data System) permet aux stations FM d'envoyer un signal supplémentaire en même temps que les signaux de leurs programmes ordinaires. Par exemple, les stations envoient leur nom, de même que des informations sur le type de programme qu'elle diffusent, comme par exemple du sport, de la musique, etc.

Un autre avantage de la fonction RDS est appelé "Enhanced Other Networks". L'indicateur EON s'allume lors de la réception d'une station FM émettant des données Enhanced Other Networks. En utilisant ces données envoyées par les stations, vous pouvez accorder une station différente d'un réseau différent mais diffusant votre programme préféré ou des informations routières pendant l'écoute d'un autre programme ou d'une autre source telle qu'une cassette.

A l'aide des données RDS qu'il reçoit, c'est appareil peut faire les choses suivantes:

- Localisation du même programme automatiquement (Réception de suivi de réseau)
- Attente de réception TA (Informations routières) ou votre programme favori
- Recherche PTY (Type de programme)
- Et quelques autres informations routières

## Localisation du même programme automatiquement (Réception de suivi de réseau)

Lorsque vous travaillez dans une région où la réception FM n'est pas bonne, le tuner intégré dans cet appareil accorde automatiquement une autre station RDS diffusant le même programme mais avec un signal plus fort. De cette façon, vous pouvez continuer à écouter le même programme avec la meilleure réception possible, où que vous alliez. (Voir l'illustration à la page suivante). Deux types de données RDS sont utilisés pour que la réception de suivi de réseau fonctionne correctement — les données PI (Identification de programme) et AF (Fréquence alternative). Si vous ne recevez pas ces données correctement de la station RDS que vous écoutez, la réception de suivi de réseau ne fonctionnera pas.

## Utilisation de la réception avec poursuite sur réseau

### Pour le KS-FX473R/KS-FX470R:

Maintenez pressée TP RDS (Émission d'informations routières/Radio Data System) pendant plus d'une seconde.

Chaque fois que vous maintenez la touche pressée, le mode de réception de suivi de réseau change comme suit:

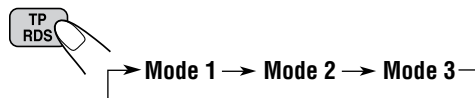

### Pour le KS-F363R/KS-F360R:

Appuyez sur RDS (radio data system).

Chaque fois que vous maintenez la touche pressée, le mode de réception de suivi de réseau change comme suit:

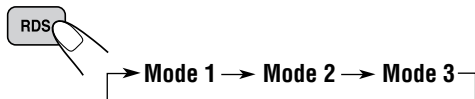

Indicateur AF



Indicateur REG

### Mode 1

L'indicateur AF s'allume mais pas l'indicateur REG. Le suivi de réseau est en service avec la régionalisation réglée sur "éteint".

Commute sur une autre station du même réseau quand le signal de réception de la station actuelle devient faible.

- Dans ce mode, le programme peut être différent du programme actuellement reçu.

### Mode 2

Les indicateurs AF et REG s'allument tous les deux.

Le suivi de réseau est en service et la régionalisation est réglée sur "allume".

Commute sur une autre station du même réseau et émettant le même programme quand le signal de réception de la station actuelle devient faible.

### Mode 3

Aucun des indicateurs AF et REG ne s'allume. Le suivi de réseau est hors service.



Le même programme peut être reçu sur différentes fréquences.

Programme 1 émit sur la fréquence A

Programme 1 émit sur la fréquence E

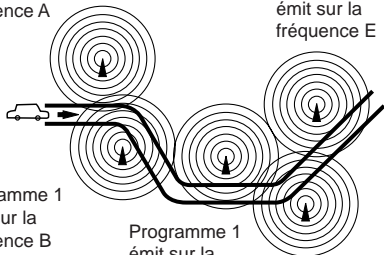

Programme 1 émit sur la fréquence B

Programme 1 émit sur la fréquence C

Programme 1 émit sur la fréquence D

## Utilisation de l'attente de réception

L'attente de réception permet à l'appareil de commuter temporairement sur votre programme favori (PTY: Type de programme) ou des informations routières (TA) à partir de la source actuelle (une autre station FM, une cassette ou un changeur de CD (seulement pour le KS-FX473R/KS-FX470R).

- L'attente de réception ne fonctionnera pas si vous écoutez une station AM.

### Attente de réception TA



KS-FX473R  
KS-FX470R



KS-F363R  
KS-F360R

Quand vous appuyez sur TP RDS (pour le KS-FX473R/KS-FX470R) ou TP (pour le KS-F363R/KS-F360R) lors de l'écoute d'une station FM, l'indicateur TP s'allume pendant la réception d'une station TP (émission d'informations routières) et le mode d'attente TA est mis en service.

- Si la station reçue n'est pas une station TP, l'indicateur TP clignote. Appuyez sur  $\blacktriangleleft\blacktriangleleft$   $\blacktriangledown/\blacktriangle$   $\blacktriangleright\blacktriangleright$  (pour le KS-FX473R/KS-FX470R) ou  $\blacktriangledown/\blacktriangle$  (pour le KS-F363R/KS-F360R) pour mettre en service le mode d'attente TA. "SEARCH" apparaît sur l'affichage et la recherche de station TP démarre. Quand une station TP est accordée, l'indicateur TP s'allume.

- Si vous écoutez une cassette (ou le changeur CD: seulement pour le KS-FX473R/KS-FX470R) et souhaitez écouter une station TP, éjectez la cassette et appuyez sur TP RDS ou sur TP pour entrer en mode d'attente TA. (L'indicateur TP s'allume).

Si une émission d'informations routières commence à être diffusée pendant que le mode d'attente TA est en service, "TRAFFIC" apparaît et le source de lecture change sur la bande FM. Le volume augmente au niveau de volume TA préréglé (voir la page 13) et l'émission d'informations routières peut être entendu.

- Pour désactiver le mode d'attente TA, appuyer sur TP RDS ou TP.

### Attente de réception PTY

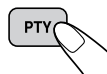

Quand vous appuyez sur PTY lors de l'écoute d'une station FM, l'indicateur PTY s'allume pendant la réception d'une station PTY et le mode d'attente PTY est mis en service. Le nom du type PTY choisi mémorisé à la page 11 clignote pendant 5 secondes.

- Si la station reçue n'est pas une station PTY, l'indicateur PTY clignote. Appuyez sur  $\blacktriangleleft\blacktriangleleft$   $\blacktriangledown/\blacktriangle$   $\blacktriangleright\blacktriangleright$  (pour le KS-FX473R/KS-FX470R) ou  $\blacktriangledown/\blacktriangle$  (pour le KS-F363R/KS-F360R) pour mettre en service le mode d'attente PTY. "SEARCH" apparaît sur l'affichage et la recherche de station PTY démarre. Quand une station PTY est accordée, l'indicateur PTY s'allume.
- Si vous écoutez une cassette (ou le changeur CD: seulement pour le KS-FX473R/KS-FX470R) et souhaitez écouter une émission PTY du type choisie, éjectez la cassette et appuyez sur PTY pour entrer en mode d'attente PTY. (L'indicateur PTY s'allume).

Si une émission du type PTY choisi commence à être diffusée pendant que le mode d'attente PTY est en service, le nom du type PTY choisi apparaît et le source de lecture change sur la bande FM. L'émission du type PTY choisi peut être entendu.

- Pour désactiver le mode d'attente PTY, appuyer de nouveau sur PTY.



## Sélection de votre programme préféré pour l'attente de réception PTY

Vous pouvez choisir votre programme préféré pour l'attente de réception PTY et le mémoriser. A l'expédition de l'usine, "NEWS" est mémorisé pour le type de programme de l'attente de réception PTY.

- 1** Maintenez pressée SEL (sélection) pendant plus de 2 secondes de façon que l'un des éléments PSM apparaisse sur l'affichage. (PSM: voir la page 20).



- 2** Choisissez "PTY STBY" (standby) s'il n'apparaît pas sur l'affichage.

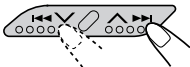

KS-FX473R  
KS-FX470R

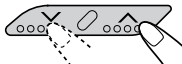

KS-F363R  
KS-F360R

- 3** Choisissez l'un des 29 codes PTY. (Voir la page 14).



Le nom du code choisi apparaît sur l'affichage et il est mémorisé.

- 4** Appuyez sur SEL (sélection) pour terminer le réglage.



## Recherche de votre programme préférée

Vous pouvez rechercher l'un de vos 6 types de programme préféré enregistré en mémoire. Lors de l'expédition de l'usine, les 6 types de programme suivants ont été mémorisés sur les touches numériques (1 à 6).

**Pour mémoriser vos types de programme préférés**, référez-vous à la procédure ci-dessous. **Pour rechercher votre type de programme préféré**, voir la page 12.

1	2	3
POP M	ROCK M	EASY M
4	5	6
CLASSICS	AFFAIRS	VARIED

**Pour mémoriser vos types de programme préférée**

- 1** Maintenez pressée SEL (sélection) pendant plus de 2 secondes de façon que l'un des éléments PSM apparaisse sur l'affichage. (PSM: voir la page 20).



- 2** Choisissez "PTY SRCH" (search) s'il n'apparaît pas sur l'affichage.

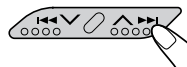

KS-FX473R  
KS-FX470R

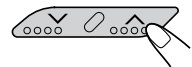

KS-F363R  
KS-F360R

- 3** Choisissez l'un des 29 codes PTY. (Voir la page 14).

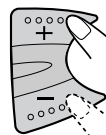

Le nom du code choisi apparaît sur l'affichage.

- Si un code déjà enregistré en mémoire est choisi, il clignote sur l'affichage.



- 4** Maintenez pressée la touche numérique pendant plus de 2 secondes pour mémoriser le code PTY choisi sur le numéro de préréglage souhaité.



Le nom de code choisi clignote sur l'affichage.

- 5** Appuyez sur SEL (sélection) pour terminer le réglage.



## Pour rechercher votre type de programme préférée

- 1** Maintenez pressée PTY (type de programme) pendant plus d'une seconde pendant l'écoute d'une station FM.

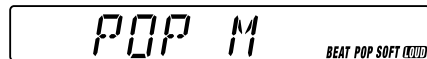
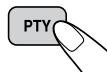

Le dernier code PTY choisi apparaît.

- 2** Choisissez l'un des codes PTY mémorisés sur les touches numériques de préréglage (1 à 6).

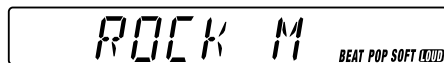
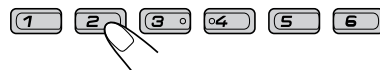

Ex.: Quand "ROCK M" est mémorisé sur le numéro de préréglage 2

La recherche PTY pour votre programme préféré commence après 5 secondes.

- S'il y a une station diffusant un programme du type PTY que vous avez choisi, cette station est accordée.
- S'il n'y a aucune station diffusant un programme du type PTY que vous avez choisi, la station ne change pas.

**Remarque:**

*Dans certaines régions, la recherche PTY ne fonctionnera pas correctement.*





## Autres fonctions RDS pratiques et ajustements

### Modification du mode d'affichage lors de l'écoute d'une station FM

Vous pouvez changer l'indication originale de l'affichage du nom de la station (PS NAME) sur la fréquence de la station (FREQ) ou sur l'horloge (CLOCK) lors de l'écoute d'une station FM RDS.

- Référez-vous aussi à "Modification des réglages généraux (PSM)" à la page 19.
- 1 Maintenez pressée SEL (sélection) pendant plus de 2 secondes de façon que l'un des éléments PSM apparaisse sur l'affichage.
  - 2 Appuyez sur **◀◀ ▼ / ▲ ▶▶** (pour le KS-FX473R/KS-FX470R) ou **▼ / ▲** (pour le KS-F363R/KS-F360R) pour choisir "DISPMODE" (mode d'affichage).
  - 3 Appuyez sur + ou – pour régler l'indication souhaitée ("PS NAME", "FREQ" ou "CLOCK").
  - 4 Appuyez sur SEL (sélection) pour terminer le réglage.

#### Remarque:

En appuyant sur DISP, vous pouvez aussi changer l'affichage pendant l'écoute d'une station FM RDS. Chaque fois que vous appuyez sur la touche, l'information suivante apparaît sur l'affichage:

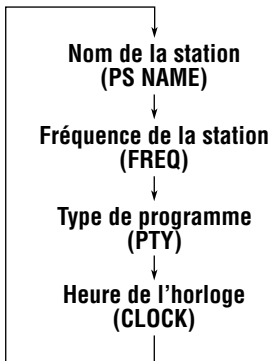

- Puis, l'affichage retourne à l'indication d'origine après quelques secondes.

### Réglage du niveau de volume TA

Vous pouvez pré-régler le niveau de volume pour l'attente de réception TA. Quand un programme d'informations routières est reçu, le niveau de volume change automatiquement sur le niveau pré-régulé.

- Référez-vous aussi à "Modification des réglages généraux (PSM)" à la page 19.
- 1 Maintenez pressée SEL (sélection) pendant plus de 2 secondes de façon que l'un des éléments PSM apparaisse sur l'affichage.
  - 2 Appuyez sur **◀◀ ▼ / ▲ ▶▶** (pour le KS-FX473R/KS-FX470R) ou **▼ / ▲** (pour le KS-F363R/KS-F360R) pour choisir "TA VOL".
  - 3 Appuyez sur + ou – pour régler le volume souhaité. Vous pouvez le régler entre "VOL 00" et "VOL 50".
  - 4 Appuyez sur SEL (sélection) pour terminer le réglage.

### Ajustement automatique de l'horloge

Lors de l'expédition de l'usine, l'horloge intégrée à cet appareil est réglée pour être réajustée automatiquement en utilisant les données CT (Clock Time) du signal RDS.

Si vous ne souhaitez pas utiliser l'ajustement automatique de l'horloge, suivez la procédure ci-dessous.

- Référez-vous aussi à "Modification des réglages généraux (PSM)" à la page 19.
- 1 Maintenez pressée SEL (sélection) pendant plus de 2 secondes de façon que l'un des éléments PSM apparaisse sur l'affichage.
  - 2 Appuyez sur **◀◀ ▼ / ▲ ▶▶** (pour le KS-FX473R/KS-FX470R) ou **▼ / ▲** (pour le KS-F363R/KS-F360R) pour choisir "AUTO ADJ (ajustement)".
  - 3 Appuyez sur – pour choisir "ADJ OFF". L'ajustement automatique de l'horloge est maintenant annulé.
  - 4 Appuyez sur SEL (sélection) pour terminer le réglage.

**Pour remettre en service l'ajustement de l'horloge**, répétez la même procédure et choisissez "ADJ ON" à l'étape 3 en appuyez sur +.

#### Remarque:

Il faut environ 2 minutes pour ajuster l'heure en utilisant les données CT. Alors, vous ne devez pas changer la station avant plus de 2 minutes, car l'heure ne serait alors pas ajustée.

**Codes PTY**

<b>NEWS:</b>	Information	<b>SOCIAL:</b>	Programmes sur des activités sociales
<b>AFFAIRS:</b>	Programmes d'actualité sur les affaires ou l'information courante	<b>RELIGION:</b>	Programmes traitant des aspects de la foi ou de la croyance, de la nature de la vie ou d'éthique
<b>INFO:</b>	Programmes qui communiquent des conseils sur une grande variété de sujets	<b>PHONE IN:</b>	Programmes où les gens peuvent exprimer leurs opinions par téléphone ou dans un forum
<b>SPORT:</b>	Événements sportifs	<b>TRAVEL:</b>	Programmes sur des destinations de voyage, des voyages en groupe et des idées et opportunités de voyage
<b>EDUCATE:</b>	Programmes éducatifs	<b>LEISURE:</b>	Programmes concernés par des activités récréatives comme le jardinage, la cuisine, la pêche, etc.
<b>DRAMA:</b>	Pièces radio	<b>JAZZ:</b>	Musique de jazz
<b>CULTURE:</b>	Programmes culturels au niveau régional ou national	<b>COUNTRY:</b>	Musique régionale
<b>SCIENCE:</b>	Programmes sur les sciences naturelles et la technologie	<b>NATION M:</b>	Musique populaire actuelle d'un autre pays ou d'une autre région, dans la langue de ce pays
<b>VARIED:</b>	Autres programmes comme des comédies ou des cérémonies	<b>OLDIES:</b>	Musique pop classique
<b>POP M:</b>	Musique Pop	<b>FOLK M:</b>	Musique folklorique
<b>ROCK M:</b>	Musique de rock	<b>DOCUMENT:</b>	Programmes traitant de faits réels, présentés dans un style d'enquête
<b>EASY M:</b>	Musique d'écoute facile ou musique douce		
<b>LIGHT M:</b>	Musique légère		
<b>CLASSICS:</b>	Musique classique		
<b>OTHER M:</b>	Autre musique		
<b>WEATHER:</b>	Informations météo		
<b>FINANCE:</b>	Rapports sur le commerce, les affaires, la bourse, etc.		
<b>CHILDREN:</b>	Programmes de loisirs pour les enfants		

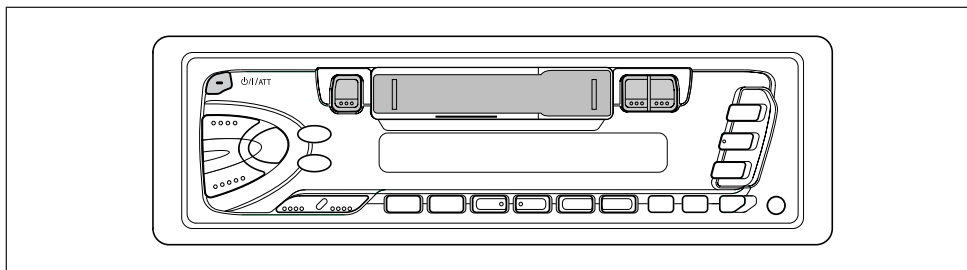

## Ecoute d'une cassette

Vous pouvez reproduire des cassettes de type 1 (normal).

### 1 Mettez l'appareil sous tension.



#### Remarque sur le fonctionnement monotouche:

Si une cassette se trouve déjà dans le compartiment à cassette, la lecture commence automatiquement. Cependant, il n'est pas recommandé de laisser une cassette dans le compartiment quand l'appareil est mis hors tension ou que le contact de véhicule est coupé. Cela pourrait endommager la tête de lecture et la cassette.

### 2 Insérez une cassette dans le compartiment à cassette.

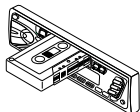

Quand une face de la cassette atteint sa fin pendant la lecture, l'autre face de la cassette commence à être reproduite automatiquement. (Autoreverse)

### 3 Choisissez la direction de défilement de la bande.

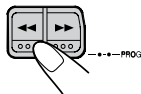

Appuyer en même temps sur les deux touches. Chaque fois que vous appuyez sur les deux touches, le sens de défilement de la bande change alternativement—avant (TAPE:)) et inverse (TAPE:::).

### Pour arrêter la lecture et éjecter la cassette

Appuyez sur ▲.

La lecture de la cassette s'arrête et celle-ci est éjectée automatiquement du compartiment à cassette. La source retourne sur la source précédemment choisie.

- Vous ne pouvez pas changer la source si une cassette se trouve toujours dans le compartiment à cassette. Pour changer la source, vous devez d'abord éjecter la cassette.
- Vous pouvez aussi éjecter la cassette en appuyant sur ▲ quand l'appareil est hors tension.

### Pour avancer rapidement la bande

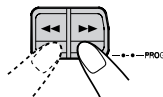

Appuyez sur ►► ou ◀◀.

La bande est avancée rapidement dans le sens des flèches (►► ou ◀◀).



Direction de défilement de la bande

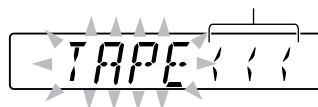

Pour reprendre la lecture, appuyez légèrement sur l'autre touche, celle qui n'est pas enfoncée (◀◀ ou ►►).



# AJUSTEMENT DU SON

## Sélection des modes sonores pré-réglés

Vous pouvez choisir un ajustement sonore pré-réglé adapté au type de musique.

### Choisissez le mode sonore souhaité.



Chaque fois que vous appuyez sur la touche, le mode sonore change comme suit:

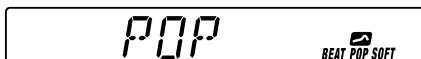

Par exemple, quand "POP" est choisi.

Indication	Pour:	Valeurs pré-réglées		
		BAS	TRE	LOUD
SCM OFF	(Son plat)	00	00	ON
BEAT	Musique rock ou disco	+2	00	ON
POP	Musique légère	+4	+1	OFF
SOFT	Musique de fond	+1	-3	OFF

### Remarques:

- Vous pouvez ajuster le mode sonore pré-réglé comme vous le souhaitez et le mémoriser. Si vous souhaitez ajuster et mémoriser votre propre mode sonore, référez-vous à "Mémorisation de votre propre ajustement sonore" la page 17.
- Pour ajuster les niveaux d'accentuation des graves et des aigus ou pour mettre en/hors service temporairement la fonction loudness, référez-vous à la colonne de droite. (Vos ajustements sont annulés si une autre source est choisie).

## Ajustement du son

Vous pouvez ajuster les caractéristiques du son à votre préférence.

### 1 Choisissez l'élément que vous souhaitez ajuster.



Chaque fois que vous appuyez sur la touche, l'élément ajustable change comme suit:

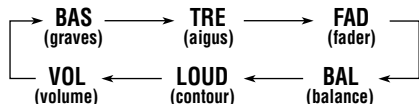

Indication	Pour:	Plage
BAS	Ajuster les graves.	-6 (min.)   +6 (max.)
TRE	Ajuster les aigus.	-6 (min.)   +6 (max.)
FAD*	Ajuster l'équilibre entre les enceintes avant et arrière.	R6 (Arrière seulement)   F6 (Avant seulement)
BAL	Ajuster l'équilibre entre les enceintes gauche et droite.	L6 (Gauche seulement)   R6 (Droite seulement)
LOUD	Relève les fréquences basses et élevées pour produire un son bien équilibré à faible niveau de volume. (Quand la fonction loudness est en service, l'indicateur LOUD s'allume).	LOUD ON   LOUD OFF
VOL	Ajuster le volume.	00 (min.)   50 (max.)

\* Si vous utilisez un système à deux enceintes, réglez le niveau de fader sur "00".



## 2 Ajustez le niveau.

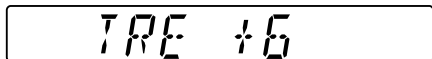
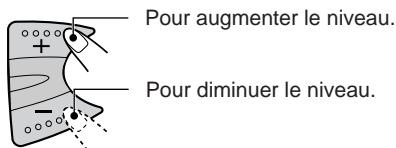

### Remarque:

Normalement le touches + et – fonctionne pour ajuster le volume. Alors, vous n’avez pas besoin de choisir “VOL” pour ajuster le niveau de volume.

## Mémorisation de votre propre ajustement sonore

Vous pouvez ajuster les modes sonore (BEAT, POP, SOFT) comme vous le souhaitez et mémoriser votre propre ajustement.

- Il y a un temps limite pour effectuer les étapes suivantes. Si le réglage est annulé avant que vous ne terminiez, recommencez à partir de l'étape 1.

### 1 Appelez le mode sonore que vous souhaitez ajuster.



- Référez-vous à la colonne de gauche pour les détails.

### 2 Choisissez “BAS” (graves), “TRE” (aigus) ou “LOUD” (contour).



### 3 Ajustez le niveau des graves ou des aigus ou mettez la fonction contour en/hors service (ON/OFF).

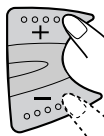

- Référez-vous à la page 16 pour les détails.

### 4 Répétez les étapes 2 et 3 pour ajuster d'autres éléments.

### 5 Maintenez pressé SOUND jusqu'à ce que le mode sonore que vous avez choisi clignote sur l'affichage.



L'ajustement réalisé pour le mode sonore choisi est mémorisé.

### 6 Répétez la même procédure pour mémoriser d'autres modes sonores.

### Pour réinitialiser l'appareil aux réglages de l'usine

Répétez la même procédure et réattribuez les valeurs préréglées du tableau à la page 16.

## Réglage de l'horloge

Vous pouvez aussi régler le système de l'horloge sur un affichage par cycle de 24 heures ou de 12 heures.

- Maintenez pressée SEL (sélection) pendant plus de 2 secondes de façon que l'un des éléments PSM apparaisse sur l'affichage. (Voir la page 20).**



- Réglez les heures.**

- Choisissez "CLOCK H" s'il n'apparaît pas sur l'affichage.



KS-FX473R  
KS-FX470R

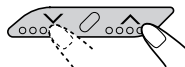

KS-F363R  
KS-F360R

- Ajustez les heures.

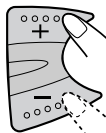

- Réglez les minutes.**

- Choisissez "CLOCK M".

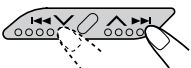

KS-FX473R  
KS-FX470R

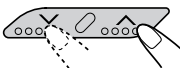

KS-F363R  
KS-F360R

- Ajustez les minutes.

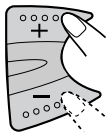

- Réglez le système de l'horloge.**

- Choisissez "24H/12H".



KS-FX473R  
KS-FX470R

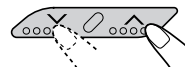

KS-F363R  
KS-F360R

- Choisissez "24H" ou "12H".



- Appuyez sur SEL (sélection) pour terminer le réglage.**



**Pour vérifier l'heure actuelle ou changer le mode d'affichage**

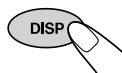

Appuyez sur DISP (affichage) répétitivement. Chaque fois que vous appuyez sur la touche, le mode d'affichage change comme suit.

- Pendant l'utilisation du tuner:

Fréquence  $\longleftrightarrow$  Horloge

**Remarque:**

\* Pour le changement de l'indication pendant l'utilisation du RDS, voir la page 13.

- Pendant l'utilisation du lecteur de cassette:

Mode de lecture (direction de défilement  $\longleftrightarrow$  Horloge de la bande)

- Pendant l'utilisation du changeur de CD: (Seulement pour le KS-FX473R/KS-FX470R).

Numéro du disque  $\rightarrow$  Horloge  $\rightarrow$  Durée de lecture écoulée

# Modification des réglages généraux (PSM)

Vous pouvez modifier les éléments de la liste de la page suivante en utilisant la commande PSM (Preferred Setting Mode — Mode de réglage préféré).

## Procédure de base

- 1** Maintenez pressée **SEL** (sélection) pendant plus de 2 secondes de façon que l'un des éléments PSM apparaisse sur l'affichage. (Voir la page 20).



- 2** Choisissez l'élément que vous souhaitez ajuster. (Voir la page 20).

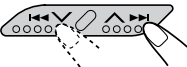

KS-FX473R  
KS-FX470R

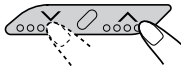

KS-F363R  
KS-F360R

- 3** Choisissez ou ajuster l'élément choisi ci-dessus.

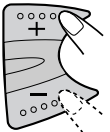

- 4** Répétez, si nécessaire, les étapes 2 et 3 pour ajuster les autres éléments PSM.

- 5** Appuyez sur **SEL** (sélection) pour terminer le réglage.



## Sélection du silencieux téléphonique – TEL

Ce mode est utilisé quand un système de téléphone cellulaire est connecté. Selon le système de téléphone utilisé, choisissez "MUTING 1" ou "MUTING 2", celui qui atténue le son de cet appareil.

À l'expédition de l'usine, ce mode est hors service.

- **MUTING 1:** Choisissez ce réglage s'il peut atténuer le son.
- **MUTING 2:** Choisissez ce réglage s'il peut atténuer le son.
- **OFF:** Met hors service le silencieux téléphonique.

- 1** Maintenez pressée **SEL** (sélection) pendant plus de 2 secondes de façon que l'un des éléments PSM apparaisse sur l'affichage.



- 2** Choisissez "TEL".



KS-FX473R  
KS-FX470R

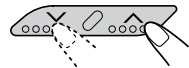

KS-F363R  
KS-F360R

- 3** Choisissez le réglage souhaité — "MUTING 1", "MUTING 2".

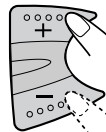

- 4** Appuyez sur **SEL** (sélection) pour terminer le réglage.



## Les éléments Preferred Setting Mode — Mode de réglage préféré (PSM)

<b>1</b> Maintenez pressée.	<b>2</b> KS-FX473R/KS-FX470R KS-F363R/KS-F360R Choisissez.	<b>3</b> Réglez. -                      +	Préréglages d'usine	Voir la page																
					<b>CLOCK H</b> Réglage des heures                      Recule                      Avance															
<b>CLOCK M</b> Réglage des minutes                      Recule                      Avance	<b>24H/ 12H</b> Affichage de l'horloge sur 24/12 heures                      12H                      24H	<b>AUTO ADJ</b> Réglage automatique de l'horloge                      ADJ OFF                      ADJ ON	<b>DISPMODE</b> Mode d'affichage                      PS NAME ↔                      FREQ ↻                      CLOCK                      ↻	<b>CH DISP*</b> Affichage de changeur                      TIME                      DISC	<b>PTY STBY</b> Attente PTY                      29 types de programmes (voir la page 14).	<b>PTY SRCH</b> Recherche PTY                      (Voir la page 10).	<b>TA VOL</b> Volume des informations routières                      VOL 00 – VOL 50	<b>TEL</b> Silencieux téléphonique                      OFF                      ↔                      MUTING 1 ↻                      MUTING 2                      ↻	0:00	18	24H	ADJ ON	PS NAME	13	DISC	NEWS	10	VOL 20	OFF	19

\*(Seulement pour le KS-FX473R/KS-FX470R)

### Sélection de l'affichage d'information CD initial

Vous pouvez choisir quel type d'information de lecture de CD est affichée en premier sur l'affichage quand vous commencez la lecture d'un CD. À l'expédition de l'usine, l'appareil est réglé pour afficher le numéro de disque et le numéro de la page.

- DISC: Le numéro de disque apparaît sur l'affichage.
- TIME: La durée écoulée de lecture apparaît sur l'affichage.

1. Maintenez pressée SEL (sélection) pendant plus de 2 secondes de façon que l'un des réglages PSM apparaisse sur l'affichage.
2. Appuyez sur ◀◀ ▼ ou ▲ ▶▶ pour choisir "CH DISP" (affichage de changeur).
3. Appuyez sur + ou – pour régler l'indication souhaitée ("TIME" ou "DISC").
4. Appuyez sur SEL (sélection) pour terminer le réglage.

Pour afficher les autres informations pendant la lecture d'un CD, appuyez sur DISP. Chaque fois que vous appuyez sur la touche, l'affichage change alternativement.





# Détachement du panneau de commande

Vous pouvez détacher le panneau de commande quand vous quittez la voiture.  
Lors du détachement ou de la remise en place du panneau de commande, faites attention de ne pas endommager les connecteurs situés à l'arrière du panneau et sur le porte-panneau.

## Comment détacher le panneau de commande

Avant de détacher le panneau de commande, assurez-vous de mettre l'appareil hors tension.

- 1 Déverrouillez le panneau de commande.**

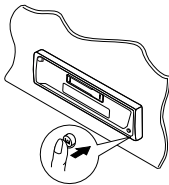

- 2 Levez et tirez le panneau de commande de l'appareil.**

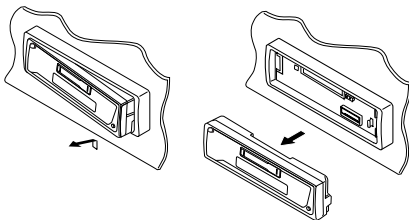

- 3 Mettez le panneau de commande détaché dans la boîte fournie.**

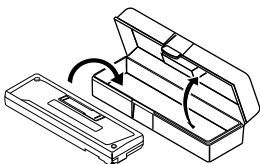

## Comment attacher le panneau de commande

- 1 Insérez le côté gauche du panneau de commande dans la rainure située du côté droit du porte-panneau.**

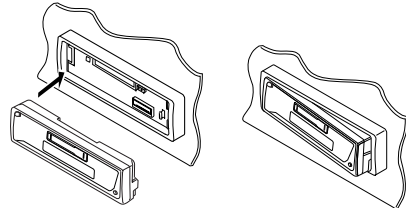

- 2 Appuyez sur le côté droit du panneau de commande pour le fixer au porte-panneau.**

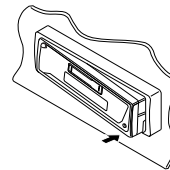

### Remarque sur le nettoyage des connecteurs:

Si vous détachez fréquemment le panneau de commande, les connecteurs se détérioreront. Pour réduire cette détérioration, essuyez périodiquement les connecteurs avec un coton-tige ou un tissu imprégné d'alcool, en faisant attention de ne pas endommager les connecteurs.

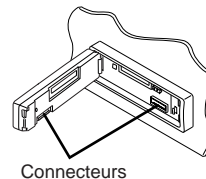



# FUNCTIONNEMENT DU CHANGEUR CD

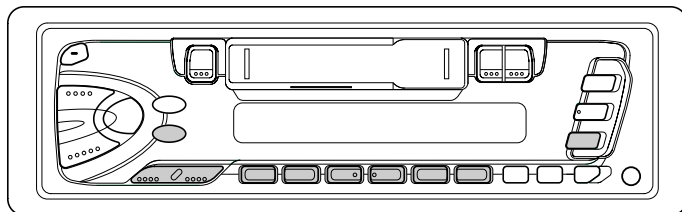

FRANÇAIS

Cette section est seulement pour le KS-FX473R/KS-FX470R.

Nous vous recommandons d'utiliser un appareil de la série CH-X avec votre appareil.

Si vous possédez un autre changeur automatique de CD, consultez votre revendeur autoradio JVC pour les connexions.

- Par exemple, si votre changeur automatique de CD appartient à la série KD-MK, vous avez besoin d'un câble (KS-U15K) pour le connecter à l'appareil.

Avant d'utiliser votre changeur automatique de CD:

- Référez-vous aussi aux instructions fournies avec votre changeur CD.
- Si aucun disque ne se trouve dans le magasin du changeur CD ou si les disques ont été insérés à l'envers, "NO CD" ou "NO DISC" apparaît sur l'affichage. Si cela se produit, retirez le magasin et placez les disques correctement.
- Si "RESET 1" – "RESET 8" apparaît sur l'affichage, c'est qu'il y a un problème avec la connexion entre cet appareil et le changeur CD. Si cela se produit, vérifiez la connexion, connectez le(s) cordon(s) de connexion fermement. Puis appuyez sur la touche de réinitialisation du changeur CD.

## Lecture de CD

Choisissez le changeur automatique de CD (CD-CH).



La lecture commence à partir de la première plage du premier disque. Toutes les plages de tous les disques sont reproduites.

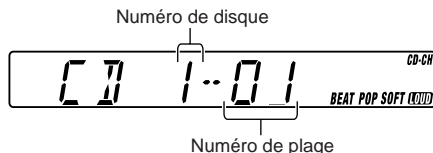

### Remarque sur le fonctionnement monotouche:

Si vous appuyez sur CD-CH, l'appareil se met automatiquement sous tension. Vous n'avez pas besoin d'appuyer sur /ATT pour le mettre sous tension.



## Pour avancer rapidement ou inverser une plage

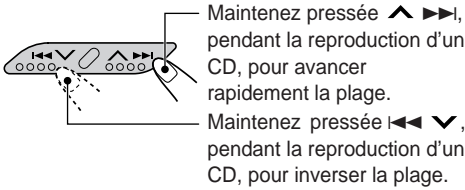

## Pour aller aux plages suivantes ou précédentes

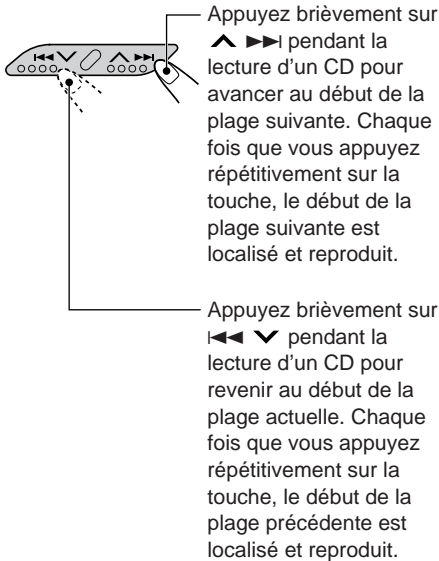

## Pour aller directement à un disque particulier

Appuyez sur la touche numérique correspondante au numéro de disque souhaité pour commencer sa reproduction (alors que le changeur CD est en lecture).

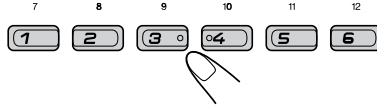

- Pour choisir un numéro de disque de 1 – 6: Appuyez brièvement sur 1 (7) – 6 (12).
- Pour choisir un numéro de disque 7 – 12: Maintenez pressée 1 (7) – 6 (12) pendant plus d'une seconde.

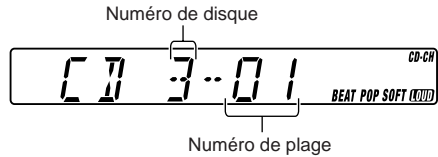

Ex.: Quand le disque numéro 3 est choisi

## Lecture dans un ordre aléatoire (lecture aléatoire)



Chaque fois que vous appuyez sur la touche, le mode de lecture aléatoire de CD change comme suit:



Mode	Mode Indicateur RND	Reproduit aléatoirement
RND1 (aléatoire1)	Allumé	Toutes les plages du disque actuel, puis celles du disque suivant, etc.
RND2 (aléatoire2)	Clignote	Toutes les plages de tous les disques insérés dans le magasin.



# ENTRETIEN

Cet appareil ne demande que très peu d'attention, mais vous pourrez prolonger sa durée de vie si vous suivez les instructions ci-dessous.

## Pour nettoyer la tête

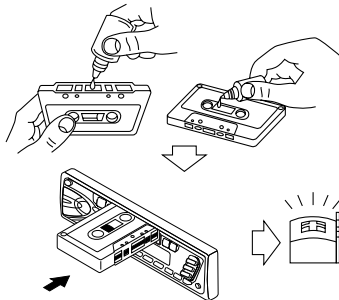

FRANÇAIS

- Nettoyer la tête toutes les 10 heures d'utilisation en utilisant une cassette de nettoyage de tête de type humide (disponible dans un magasin audio). Quand la tête devient sale, les symptômes suivants apparaissent:
  - La qualité du son est réduite.
  - Le niveau sonore diminue.
  - Le son saute.
- Ne lisez pas des cassettes sales ou poussiéreuses.
- Ne touchez pas la tête polie avec un outil en métal ou magnétique.

## Pour garder les cassettes propres

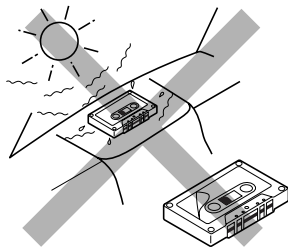

- Conservez toujours les cassettes dans leur boîtier après utilisation.
- Ne conservez pas les cassettes dans les endroits suivants:
  - Dans un endroit exposé à la lumière directe du soleil
  - Dans un endroit très humide
  - Dans un endroit extrêmement chaud

### ATTENTION:

- *Ne lisez pas des cassettes avec une étiquette qui se détache; cela pourrait endommager l'appareil.*
- *Tendez les bandes pour éliminer leur mou car les bandes avec du mou peuvent se prendre dans le mécanisme.*
- *Ne laissez pas une cassette à l'intérieur du compartiment à cassette après son utilisation car la bande peut se détendre.*



Ce qui apparaît comme un problème n'est pas toujours très sérieux. Vérifier les points suivants avant d'appeler un centre de réparation.

Symptômes	Causes	Remèdes
<ul style="list-style-type: none"> <li>La cassette ne peut pas être insérée.</li> </ul>	Vous avez essayé d'insérer la cassette dans le mauvais sens.	Insérez la cassette avec la bande dirigée vers la droite.
<ul style="list-style-type: none"> <li>La cassette devient chaude.</li> </ul>	Ce n'est pas une défaillance.	_____
<ul style="list-style-type: none"> <li>Le son de la cassette est de très faible niveau et la qualité sonore est dégradée.</li> </ul>	La tête de lecture est sale.	Nettoyez-la avec une cassette de nettoyage de tête.
<ul style="list-style-type: none"> <li>Le son est interrompu par moment.</li> </ul>	Les connexions ne sont pas bonnes.	Vérifiez les cordons et les connexions.
<ul style="list-style-type: none"> <li>Le son ne peut pas être entendu des enceintes.</li> </ul>	La commande du volume est tournée sur le niveau minimum.	Ajustez-le sur le niveau optimum.
	Les connexions sont incorrectes.	Vérifiez les cordons et les connexions.
<ul style="list-style-type: none"> <li>La présélection automatique SSM (Strong-station Sequential Memory) ne fonctionne pas.</li> </ul>	Les signaux sont trop faibles.	Mémorisez les stations manuellement.
<ul style="list-style-type: none"> <li>Il y a du bruit statique lors de l'écoute de la radio.</li> </ul>	L'antenne n'est pas connectée fermement.	Connectez l'antenne fermement.



## Seulement pour le KS-FX473R/KS-FX470R:

Symptômes	Causes	Remèdes
• “NO CD” ou “NO DISC” apparaît sur l’affichage.	Il n’y a pas de CD dans le magasin.	Insérez des CD dans le magasin.
	Les CD ne sont pas insérés correctement.	Insérez-les correctement.
• “NO MAG” apparaît sur l’affichage.	Aucun magasin n’est en place dans le changeur CD.	Mettez un magasin en place.
• “RESET 8” apparaît sur l’affichage.	Cet appareil n’est pas connecté correctement à un changeur CD.	Connectez cet appareil et le changeur CD correctement et appuyez sur la touche de réinitialisation du changeur CD.
• “RESET 1” – “RESET 7” apparaît sur l’affichage.	_____	Appuyez sur la touche de réinitialisation du changeur CD.

## SECTION AMPLIFICATEUR AUDIO

Puissance de sortie maximum:

Avant: 40 W par canal

Arrière: 40 W par canal

Puissance de sortie en mode continu (efficace):

Avant: 16 W par canal pour 4  $\Omega$ , 40 Hz à 20 000 Hz à moins de 0,8% de distorsion harmonique totale.

Arrière: 16 W par canal pour 4  $\Omega$ , 40 Hz à 20 000 Hz à moins de 0,8% de distorsion harmonique totale.

Impédance de charge: 4  $\Omega$  (4  $\Omega$  à 8  $\Omega$  tolérés)

Plage de commande de la tonalité:

Graves:  $\pm 10$  dB à 100 Hz

Aigus:  $\pm 10$  dB à 10 kHz

Réponse en fréquence: 40 Hz à 20 000 Hz

Rapport signal sur bruit: 70 dB

Niveau de sortie de ligne/Impédance:

KS-FX473R/KS-FX470R: 2,0 V/20 k $\Omega$   
en charge  
(250 nWb/m)

KS-F363R/KS-F360R: 1,0 V/20 k $\Omega$   
en charge  
(250 nWb/m)

## SECTION LECTEUR DE CASSETTE

Pleurage et scintillement: 0,15% (WRMS)

Durée de rebobinage: 190 sec. (C-60)

Réponse en fréquence (Réduction de bruit à l'arrêt):  
50 Hz à 14 000 Hz (Bandenormale)

Rapport signal sur bruit: 52 dB

Séparation stéréo: 40 dB

## GENERAL

Alimentation:

Tension de fonctionnement: DC 14,4 V  
(11 V à 16 V tolérés)

Système de mise à la masse: Masse négative

Température de fonctionnement admissible:  
0°C à +40°C

Dimensions (L x H x P):

Taille d'installation:  
182 mm x 52 mm x 150 mm

Taille du panneau:  
188 mm x 58 mm x 14 mm

Masse: 1,3 kg (sans les accessoires)

## SECTION TUNER

Plage de fréquence:

FM: 87,5 MHz à 108,0 MHz

AM: (PO) 522 kHz à 1 620 kHz

(GO) 144 kHz à 279 kHz

### **[Tuner FM]**

Sensibilité utilisable: 11,3 dBf (1,0  $\mu$ V/75  $\Omega$ )

Sensibilité utile à 50 dB:

16,3 dBf (1,8  $\mu$ V/75  $\Omega$ )

Sélectivité de canal alterné (400 kHz):

65 dB

Réponse en fréquence: 40 Hz à 15 000 Hz

Séparation stéréo: 30 dB

Rapport de synchronisation: 1,5 dB

### **[Tuner PO]**

Sensibilité: 20  $\mu$ V

Sélectivité: 35 dB

### **[Tuner GO]**

Sensibilité: 50  $\mu$ V

*La conception et les spécifications sont sujettes à changement sans notification.*

Hartelijk dank voor de aanschaf van dit JVC-product! Wij verzoeken u de gebruiksaanwijzing goed door te lezen voordat u het apparaat gaat gebruiken. Zo krijgt u een volledig inzicht in de functies van het apparaat en kunt u de mogelijkheden optimaal benutten.

## INHOUDSOPGAVE

<b>PLAATSGING VAN DE TOETSSEN</b> .....	<b>3</b>	<b>GELUID REGELEN</b> .....	<b>16</b>
Bedieningspaneel —		Vooraf ingestelde modi selecteren .....	16
KS-FX473R/KS-FX470R .....	3	Geluid aanpassen .....	16
Bedieningspaneel —		Geluidswaergave aanpassen	
KS-F363R/KS-F360R .....	4	en opslaan .....	17
<b>BASISBEDIENING</b> .....	<b>5</b>	<b>ANDERE HOOFDFUNCTIES</b> .....	<b>18</b>
De stroomtoevoer inschakelen .....	5	Klok instellen .....	18
<b>BASISBEDIENING VAN DE RADIO</b> .....	<b>6</b>	De algemene instellingen wijzigen	
Naar de radio luisteren .....	6	(PSM) .....	19
Radiozenders in het geheugen		Bedieningspaneel verwijderen .....	21
vastleggen .....	7	<b>GEbruIK VAN DE CD-WISSELAAR</b>	
Afstemmen op een voorkeuzezender ....	8	<b>(uitsluitend voor de KS-FX473R/</b>	
<b>HET GEbruIK VAN RDS</b> .....	<b>9</b>	<b>KS-FX470R)</b> .....	<b>22</b>
Wat u kunt doen met RDS .....	9	CD's afspelen .....	22
Andere nuttige RDS-functies en het		Weergave in een willekeurige volgorde	
maken van aanpassingen .....	13	(Willekeurige weergave) .....	23
<b>GEbruIK VAN DE CASSETTESPELER ...</b>	<b>15</b>	<b>ONDERHOUD</b> .....	<b>24</b>
Beluisteren van een cassette .....	15	<b>PROBLEMEN OPLOSSEN</b> .....	<b>25</b>
		<b>SPECIFICATIES</b> .....	<b>27</b>

**Opmerking:**

Voor de veiligheid is een genummerde identificatiekaart bij het toestel geleverd. Het identificatienummer is tevens op de behuizing van het toestel gedrukt. Bewaar de kaart op een veilige plaats. Deze kaart is belangrijk voor identificatie indien het toestel is gestolen.

**ALVORENS HET APPARAAT TE GEbruIKEN**

**\*Denk aan de veiligheid...**

- Zet het volume onder het rijden niet te hard. Dit is gevaarlijk, omdat u de geluiden buiten de auto niet meer hoort.
- Zet de auto stil voordat u ingewikkelde handelingen met het apparaat gaat verrichten.

**\*Temperatuur binnen de auto....**

Als de auto gedurende lange tijd in de kou of in de warmte heeft gestaan, mag u het apparaat pas gebruiken nadat de temperatuur in de auto weer normaal waarden heeft bereikt.



# PLAATSING VAN DE TOETSEN



## Bedieningspaneel — KS-FX473R/KS-FX470R

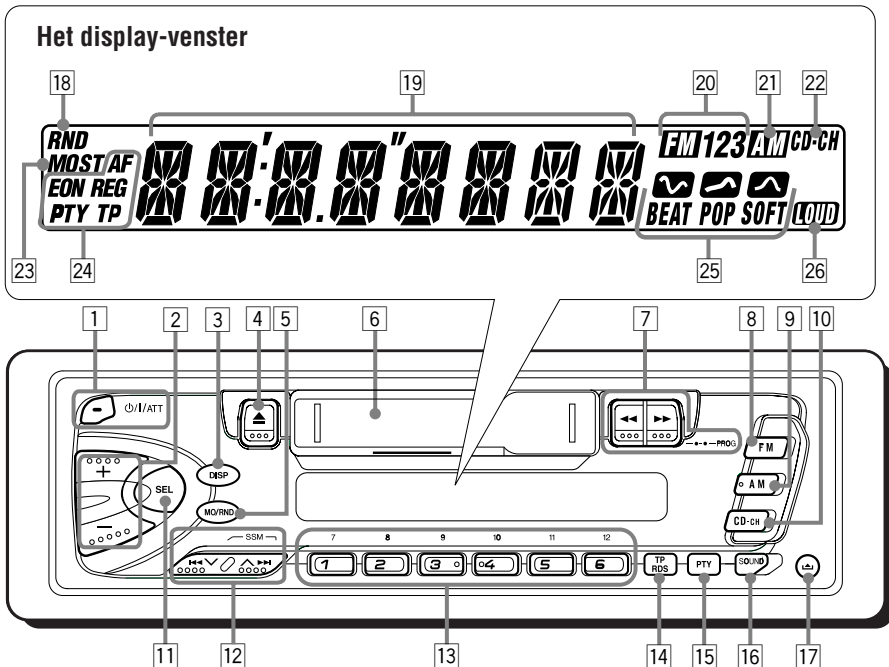

- 1 De toets (standby/aan/attenuator)
- 2 De toetsen +/-
- 3 De toets DISP (display)
- 4 De toets (uitwerpen)
- 5 De toets MO/RND (mono/random)
- 6 Cassette-compartiment
- 7 De toetsen (PROG:programma)
- 8 De toets FM
- 9 De toets AM
- 10 De toets CD-CH (CD-wisselaar)
- 11 De toets SEL (selecteren)
- 12 De toetsen
  - Deze toetsen doen dienst als SSM-toets wanneer beide toetsen tegelijk worden ingedrukt.
- 13 De cijfertoetsen
- 14 De toets TP (traffic programme)  
De toets RDS (radio data system)
- 15 De toets PTY (programme type)
- 16 De toets SOUND
- 17 De toets (het bedieningspaneel vrijgeven)

### Het display-venster

- 18 De indicator RND (random)
- 19 Hoofdvenster
- 20 De indicators voor de nummers van de FM-banden  
FM1, FM2, FM3
- 21 De indicator AM
- 22 De indicator CD-CH (CD-wisselaar)
- 23 De indicator MO (mono)  
De indicator ST (stereo)
- 24 De indicators RDS  
AF, EON, REG, PTY, TP
- 25 De indicators voor de geluidsmodus:  
BEAT, POP, SOFT
- 26 De indicator LOUD



# PLAATSING VAN DE TOETSEN

## Bedieningspaneel — KS-F363R/KS-F360R

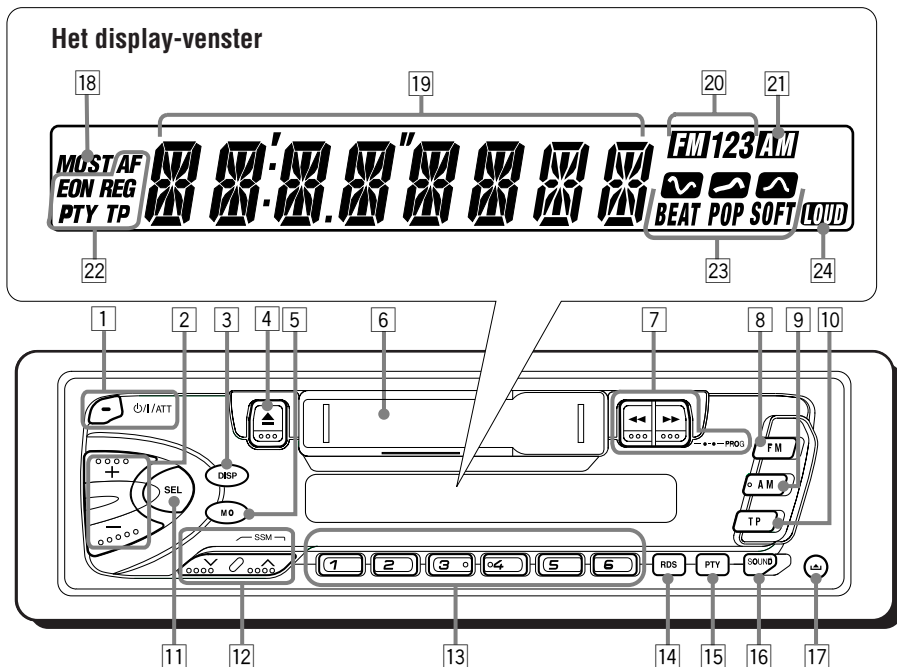

NEDERLANDS

- 1 De toets  $\phi$ /I/ATT (standby/aan/attenuator)
- 2 De toetsen +/-
- 3 De toets DISP (display)
- 4 De toets  $\blacktriangle$  (uitwerpen)
- 5 De toets MO (mono)
- 6 Cassette-compartment
- 7 De toetsen  $\leftarrow \rightleftarrows \rightarrow$  (PROG:programma)
- 8 De toets FM
- 9 De toets AM
- 10 De toets TP (traffic programme)
- 11 De toets SEL (selecteren)
- 12 De toetsen  $\nabla / \blacktriangle$ 
  - Deze toetsen doen dienst als SSM-toets wanneer beide toetsen tegelijk worden ingedrukt.
- 13 De cijfertoetsen
- 14 De toets RDS (radio data system)
- 15 De toets PTY (programme type)
- 16 De toets SOUND
- 17 De toets  $\blacktriangle$  (het bedieningspaneel vrijgeven)

### Het display-venster

- 18 De indicator MO (mono)
- 19 De indicator ST (stereo)
- 19 Hoofdvenster
- 20 De indicators voor de nummers van de FM-banden  
FM1, FM2, FM3
- 21 De indicator AM
- 22 De indicators RDS  
AF, EON, REG, PTY, TP
- 23 De indicators voor de geluidsmodus:  
BEAT, POP, SOFT
- 24 De indicator LOUD

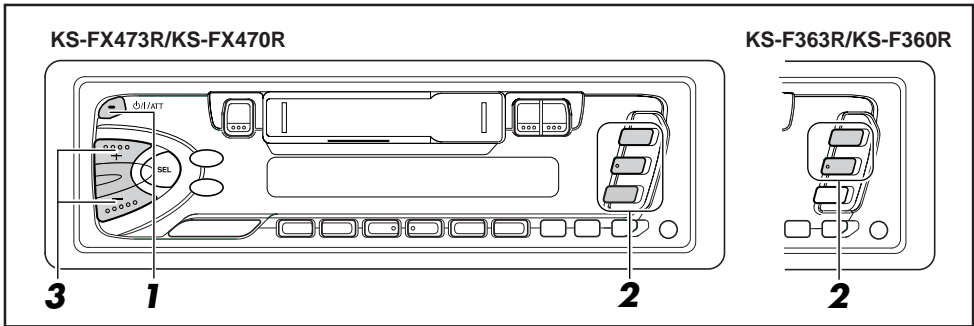

## De stroomtoevoer inschakelen

### 1 Schakel de spanning in.



#### Opmerkingen over de "One Touch"-bediening:

- Bij het selecteren van tuner in stap 2 hieronder wordt het apparaat automatisch ingeschakeld. U hoeft niet op deze toets te drukken om het apparaat in te schakelen.
- De cassetteweergave start automatisch indien er reeds een cassette in het apparaat is geplaatst. Het is echter niet aan te raden de cassette in het cassette-compartiment te laten zitten bij het uitschakelen van het systeem via de aan/uit-toets of de contactsleutel. Dit kan zowel de cassettekop als de cassette beschadigen.

### 2 Start de weergave van de geluidsbron.

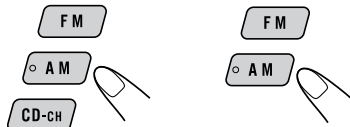

KS-FX473R  
KS-FX470R

KS-F363R  
KS-F360R

Voor gebruik van de tuner (FM of AM), zie bladzijde 6 – 14.

Voor gebruik van de cassettespeler, zie bladzijde 15.

Voor gebruik van de CD-wisselaar (Uitsluitend voor de KS-FX473R/KS-FX470R), zie bladzijde 22 – 23.

### 3 Regel het volume.

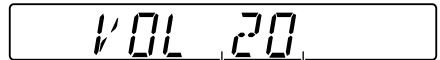
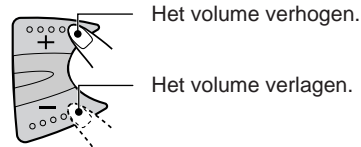

Het door u ingestelde volumeniveau verschijnt.

### 4 Stel het geluid in zoals u zelf wilt. (Zie bladzijde 16 – 17).

#### Volume in een oogwenk zachter zetten

Druk tijdens het luisteren naar een willekeurige geluidsbron kort op  $\phi$ /I/ATT. Op het afleesvenster begint de tekst "ATT" te knipperen en het volume zal in een oogwenk dalen. Om het eerdere volume te herstellen, drukt u nogmaals kort op dezelfde toets.

#### Spanning uitschakelen

Druk op  $\phi$ /I/ATT en houd deze tot de vermelding "SEE YOU" op de display verschijnt.

#### Opmerking:

Wanneer u het apparaat voor de eerste keer gebruikt, moet u de ingebouwde klok op de juiste wijze instellen (zie bladzijde 18).



# BASISBEDIENING VAN DE RADIO

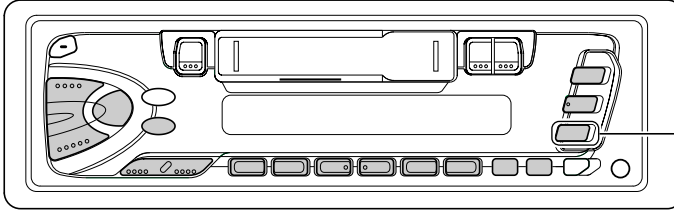

Uitsluitend voor de KS-F363R/ KS-F360R

## Naar de radio luisteren

Om op een bepaalde zender af te stemmen kunt u kiezen tussen automatisch zoeken en handmatig zoeken.

### Opmerking:

U kunt tuner niet kiezen indien er een cassette in het toestel is geplaatst. Verwijder de cassette uit de cassettehouder wanneer u een radiozender wilt beluisteren.

### Automatisch naar een station zoeken: Auto search

#### 1 Selecteer de omroepband (FM1 – 3, AM).

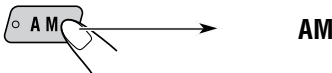
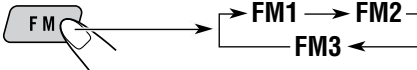

De geselecteerde omroepband wordt weergegeven.

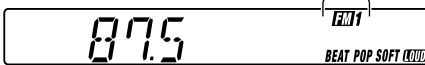

### Opmerking:

Deze ontvanger heeft drie FM-banden (FM1, FM2 en FM3). U kunt elk van deze banden kiezen om naar FM-stations te luisteren.

#### 2 Zoek een station.

Stations met een lagere frequentie zoeken.

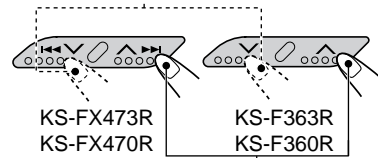

KS-FX473R  
KS-FX470R

KS-F363R  
KS-F360R

Stations met een hogere frequentie zoeken.

Wanneer een station wordt ontvangen, stopt het zoeken.

Druk nogmaals op dezelfde toets wanneer u het zoeken wilt stoppen voordat op een zender is afgestemd.

### Handmatig naar een station zoeken: Manual search

#### 1 Selecteer de omroepband (FM1 – 3, AM).

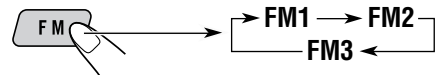

### Opmerking:

Deze ontvanger heeft drie FM-banden (FM1, FM2 en FM3). U kunt elk van deze banden kiezen om naar FM-stations te luisteren.

**2** Druk op **◀◀ ▼/▲ ▶▶** (voor de KS-FX473R/KS-FX470R) of **▼/▲** (voor de KS-F363R/KS-F360R) en houd deze ingedrukt tot de vermelding “M (voor “manual”: handmatig zoeken)” op de display begint te knippen.

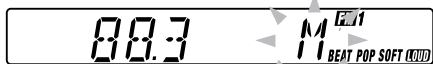
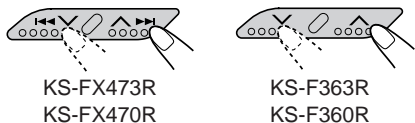

**3** Stem af op het station van uw keuze. U kunt dit doen zolang de vermelding “M” op de display knippert.

Afstemmen op een station met een lagere frequentie.

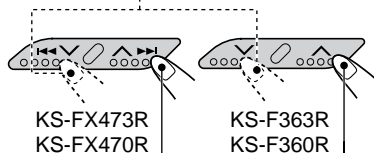

Afstemmen op een station met een hogere frequentie.

- Als u de toets ingedrukt houdt, blijft de frequentie veranderen (bij FM steeds met 50 kHz en bij AM steeds met 9 kHz – MG/LG) totdat u de toets loslaat.

### Als een FM-stereo-uitzending slecht te ontvangen is:

Als u op MO/RND (voor de KS-FX473R/KS-FX470R) of MO (voor de KS-F363R/KS-F360R) drukt terwijl u naar een FM-stereo-uitzending luistert.

- Elke keer wanneer u op de toets drukt, gaat de indicator MO aan of uit.



Er brandt een lampje wanneer een FM-uitzending in stereo wordt ontvangen.

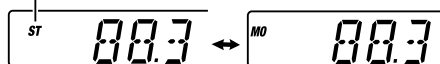

Als de indicator MO op de display aan is, wordt het geluid in mono weergegeven en verbeterd de ontvangstkwaliteit (de indicator ST gaat uit).

Voor het weer instellen van het stereo-effect, drukt u nogmaals op dezelfde toets.

## Radiozenders in het geheugen vastleggen

U kunt één van de volgende twee methoden gebruiken om de radiozenders in het geheugen vastteleggen.

- Automatisch vastleggen van FM-zenders: SSM (Strong-station Sequential Memory)
- Handmatig vastleggen van FM en AM-zenders

### Automatisch vastleggen van FM-zenders: SSM

U kunt 6 lokale FM-stations instellen voor elke FM-golfband (FM1, FM2 en FM3).

**1** Selecteer het nummer van de FM-golfband (FM1 – 3) waarop u FM-zenders wilt vastleggen.

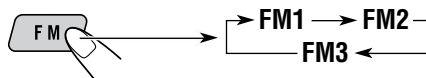

**2** Druk op beide toetsen en houd ze langer dan 2 seconden ingedrukt.

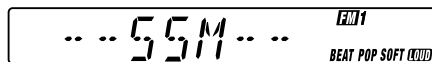
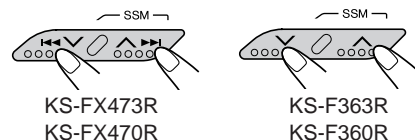

De tekst “SSM” verschijnt op het afleesvenster en verdwijnt wanneer het automatisch instellen van radiozenders is beëindigd.

Lokale FM-zenders met de sterkste signalen worden opgezocht en automatisch voor de gekozen golfband (FM1, FM2 of FM3) onder de cijfertoetsen vastgelegd — nummer 1 (laagste frequentie) t/m nummer 6 (hoogste frequentie). De voorkeuzezender die onder cijfertoets 1 is vastgelegd wordt na het automatisch vastleggen van de zenders opgeroepen.



## Handmatig vastleggen van zenders

U kunt handmatig maximaal 6 zenders voor iedere golfband (FM1, FM2, FM3 en AM) vastleggen.

Bijv.: Een FM-zender op 88,3 MHz vastleggen onder nummer 1 van FM1

- 1 Selecteer de omroepband (FM1 – 3, AM) waarop u zenders wilt vastleggen (in dit voorbeeld cijfertoets FM1).**

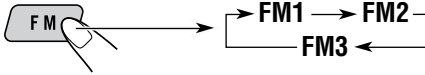

- 2 Stem op een zender af (in dit voorbeeld op 88,3 MHz).**

Afstemmen op een station met een lagere frequentie.

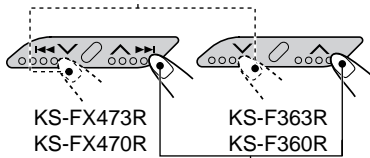

Afstemmen op een station met een hogere frequentie.



- 3 Druk op de cijfertoets (in dit voorbeeld cijfertoets 1) en houd deze langer dan 2 seconden ingedrukt.**



De vermelding "P1" knippert gedurende enkele seconden op de display.

- 4 Herhaal bovenstaande procedure om andere zenders onder andere nummers op te slaan.**

### Opmerkingen:

- Een eerder vastgelegde zender wordt gewist wanneer een nieuwe zender wordt opgeslagen onder hetzelfde nummer.
- De vastgelegde zenders worden gewist wanneer de spannings toevoer naar het geheugen wordt onderbroken (bijvoorbeeld bij het vervangen van de accu). Als dit gebeurt, moeten de zenders opnieuw worden ingesteld.

## Afstemmen op een voorkeuzezender

U kunt in een handomdraai afstemmen op een vastgelegde voorkeuzezender.

Denk eraan dat u de zenders eerst moet vastleggen! Zie ook de paragraaf "Radiozenders in het geheugen vastleggen" op bladzijde 7, als u dat nog niet hebt gedaan.

- 1 Selecteer de omroepband (FM1 – 3, AM).**

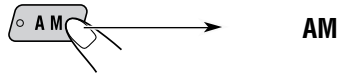
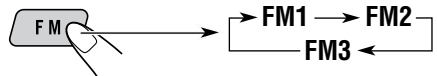

- 2 Selecteer het nummer (1 t/m 6) van de gewenste zender.**

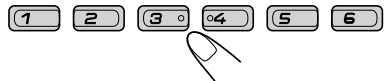



## Wat u kunt doen met RDS

RDS (Radio Data System) is een voorziening waarmee FM-zenders een extra signaal aan hun regulier programmasignaal toevoegen. Zo kan een FM-zender bijvoorbeeld de naam van het station met het programma en informatie over de aard of het genre van het programma meezenden, bijvoorbeeld of het uitgezonden programma over sport gaat of een muziekprogramma is. Een andere functie van de voorziening RDS is "Enhanced Other Networks". De indicator EON licht op zodra er een FM-zender wordt ontvangen die Enhanced Other Networks-gegevens uitzendt. Met gebruik van de gegevens die een zender stuurt, kunt u tijdens het beluisteren van een ander programma of een andere bron, bijvoorbeeld een cassette, afstemmen op een andere zender van een ander netwerk die bijvoorbeeld uw favoriete programma of verkeersinformatie heeft.

Met de ontvangst van RDS-gegevens kan deze eenheid:

- Eén en hetzelfde programma blijven volgen (De netwerkfunctie)
- Standby staan voor de ontvangst van verkeersinformatie (TA – "Traffic Announcement") of uw favoriete programma
- Zoeken naar een bepaald programmagenre (PTY – "Programme Type")
- En er zijn nog enkele andere functies waarover u bij de ontvangst van RDS-signalen kunt beschikken.

## Eén en hetzelfde programma blijven volgen (De netwerkfunctie)

Als u in een gebied rijdt waarin de ontvangst van FM-signalen te wensen overlaat, zal de tuner die in deze eenheid is ingebouwd automatisch overschakelen naar een andere RDS-zender van hetzelfde station dat hetzelfde programma uitzendt, maar dan met een sterker uitzendingsignaal. Op die manier kunt u dus naar uw favoriete programma blijven luisteren en bent u verzekerd van de best mogelijke ontvangst, ongeacht waar in het ontvangstgebied u rijdt (zie de afbeelding op de volgende bladzijde). Er zijn twee soorten RDS-gegevens die ervoor zorgen dat u uw favoriete programma tijdens uw rit kunt blijven volgen: de PI (Programme Identification) gegevens, en de AF (Alternative Frequency) gegevens.

Alleen als de ontvangst van allebei deze signalen van een RDS-station goed zijn, kunt u uw favoriete programma blijven volgen. Als een of beide signalen niet goed worden ontvangen, werkt deze voorziening niet.

## Gebruik van netwerk-opsporen

### Voor de KS-FX473R/KS-FX470R:

Drukt u minimaal 1 seconde op TP RDS (Traffic Programme/Radio Data System). Elke keer wanneer u op deze toets drukt en houdt, verandert de modus van deze functie en wel als volgt:



### Voor de KS-F363R/KS-F360R:

Druk op RDS (radio data system). Elke keer wanneer u op deze toets drukt en houdt, verandert de modus van deze functie en wel als volgt:

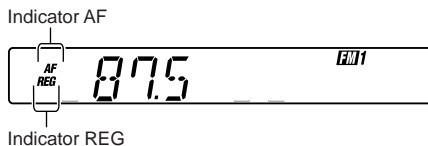
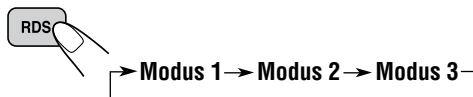

### Modus 1

De indicator AF licht op, maar de indicator REG licht niet op.

De netwerkfunctie is ingeschakeld en Regionalisatie is uitgeschakeld ("off"). In deze modus schakelt de ontvanger over naar een andere zender van hetzelfde station als het signaal van de geselecteerde zender te zwak wordt.

- In deze modus kan het voorkomen dat het nieuw te ontvangen programma anders is dan het programma dat u daarvoor ontving.

### Modus 2

Zowel de indicator AF als de indicator REG lichten op.

De netwerkfunctie is ingeschakeld en ook Regionalisatie is ingeschakeld ("on"). In deze modus schakelt de ontvanger over naar een andere zender van hetzelfde station dat hetzelfde programma uitzendt als het signaal van de geselecteerde zender te zwak wordt.

### Modus 3

De indicator AF en de indicator REG lichten allebei niet op.

De netwerkfunctie is uitgeschakeld.



In deze afbeelding ziet u hoe hetzelfde programma via verschillende frequenties kan worden ontvangen.

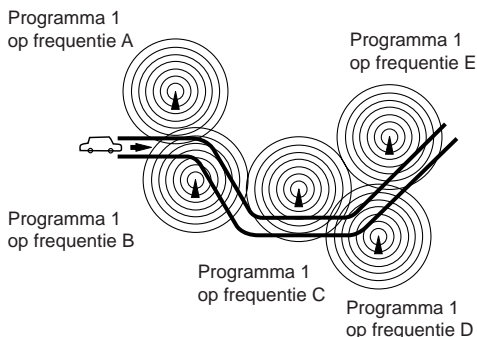

## Het gebruik van standby-ontvangst

Met standby-ontvangst kunt u tijdelijk overschakelen naar uw favoriete programmagenre (PTY) of verkeersinformatie (TA) uitzendt, terwijl u naar de door u geselecteerde afspeler luistert (zoals een FM-station, cassette of CD-wisselaar (uitsluitend voor de KS-FX473R/KS-FX470R).

- *Standby-ontvangst is niet mogelijk wanneer u naar een AM-zender luistert.*

## Standby-ontvangst van verkeersinformatie (TA-standbyfunctie)



KS-FX473R  
KS-FX470R



KS-F363R  
KS-F360R

Als u op TP RDS (voor KS-FX473R/KS-FX470R) of op TP (voor de KS-F363R/KS-F360R) drukt terwijl u naar een FM-station luistert, licht de indicator TP op wanneer u een zender ontvangt die het TP-signaal uitzendt (Verkeersinformatie) en wanneer de ontvanger in TA-standby-modus staat.

- *Als het station dat u ontvangt geen TP-signaal uitzendt, gaat de indicator TP op de display knipperen. Druk op ◀◀ ▼ / ▲ ▶▶ (voor de KS-FX473R/KS-FX470R) of op ▼ / ▲ (voor de KS-F363R/KS-F360R) om de ontvanger in de TA-standby-modus te zetten. De vermelding "SEARCH" verschijnt nu op de display en de ontvanger gaat op zoek naar een station dat wel een TP-signaal uitzendt. Zodra er zo'n station wordt gevonden, gaat de indicator TP op de display continu branden.*

- *Indien u tijdens het luisteren naar een cassette (of CD-wisselaar: uitsluitend met de KS-FX473R/KS-FX470R) een verkeersinformatie (TP) zender wilt beluisteren, moet u de cassette uitwerpen en op TP RDS of TP drukken om de TA-standbyfunctie te activeren. (De TP indicator licht op).*

Als er verkeersinformatie wordt uitgezonden terwijl de TA-standby-modus is ingeschakeld, verschijnt de vermelding "TRAFFIC" op de display en schakelt de afspeler over naar de FM-band. Het volume neemt toe tot het vooraf ingestelde TA-volumeniveau (zie bladzijde 13) en u hoort de uitgezonden verkeersinformatie.

Druk op TP RDS of TP om de TA-standbyfunctie uit te schakelen.

## Standby-ontvangst van een programmagenre (PTY-standbyfunctie)

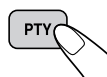

Als u op PTY drukt terwijl u naar een FM-station luistert, licht de indicator PTY op wanneer u een zender ontvangt die het PTY-signaal uitzendt en wanneer de ontvanger in PTY-standby-modus staat. De geselecteerde PTY-naam, die op bladzijde 11 wordt opgeslagen, knippert gedurende 5 seconden.

- *Als het station dat u ontvangt geen PTY-signaal uitzendt, gaat de indicator PTY op de display knipperen. Druk op ◀◀ ▼ / ▲ ▶▶ (voor de KS-FX473R/KS-FX470R) of op ▼ / ▲ (voor de KS-F363R/KS-F360R) om de ontvanger in de PTY-standby-modus te zetten. De vermelding "SEARCH" verschijnt nu op de display en de ontvanger gaat op zoek naar een station dat wel een PTY-signaal uitzendt. Zodra er zo'n station wordt gevonden, gaat de indicator PTY op de display continu branden.*
- *Indien u tijdens het luisteren naar een cassette (of CD-wisselaar: uitsluitend met de KS-FX473R/KS-FX470R) en naar een station wilt luisteren dat een PTY-signaal uitzendt, moet u de cassette uitwerpen en op PTY drukken om de PTY-standbyfunctie te activeren. (De PTY indicator licht op).*

Als het geselecteerde PTY-programma wordt uitgezonden terwijl de PTY-standby-modus is ingeschakeld, verschijnt de geselecteerde PTY-naam op de display en schakelt de afspeler over naar de FM-band. Het geselecteerde PTY-programma wordt nu ten gehore gebracht.

Druk nogmaals op PTY om de PTY-standbyfunctie uit te schakelen.



## Een PTY-code invoeren voor de standby-ontvangst van een programmagenre

Het is mogelijk om het programmagenre waar u het liefst naar luistert in de vorm van een PTY-code in het geheugen van de eenheid in te voeren zodat u hier naar kunt luisteren zodra er zich zo'n programma aandient. Standaard staat de eenheid voor de standby-ontvangst van een programmagenre op de PTY-code "NEWS" ingesteld.

- 1 Druk op SEL (selecteren) in en houd deze ten minste 2 seconden ingedrukt, zodat een van de PSM-vermeldingen op de display wordt weergegeven. (PSM: zie bladzijde 20).**



- 2 Selecteer de vermelding "PTY STBY" (standby) als deze niet al meteen op de display wordt weergegeven.**

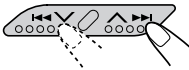

KS-FX473R  
KS-FX470R

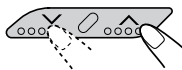

KS-F363R  
KS-F360R

- 3 Selecteer een van de 29 PTY-codes die beschikbaar zijn. (Zie bladzijde 14).**



De naam van de PTY-code die u selecteert, wordt op de display weergegeven en in het geheugen opgeslagen.

- 4 Druk op SEL (selecteren) om het instellen te voltooien.**



## Uw favoriete programmagenre opzoeken

Het is mogelijk om naar één van maximaal zes in het geheugen opgeslagen programmagenres te zoeken.

Standaard liggen de volgende zes programmagenres achter de cijfertoetsen (1 t/m 6) opgeslagen.

Zie de informatie hieronder voor een uitleg over het opslaan van uw favoriete programmagenres.

Zie bladzijde 12 voor een uitleg over het zoeken van uw favoriete programma.

1	2	3
POP M	ROCK M	EASY M
4	5	6
CLASSICS	AFFAIRS	VARIED

## Uw favoriete programmagenres in het geheugen opslaan

- 1 Druk op SEL (selecteren) in en houd deze ten minste 2 seconden ingedrukt, zodat een van de PSM-vermeldingen op de display wordt weergegeven. (PSM: zie bladzijde 20).**



- 2 Selecteer de vermelding "PTY SRCH" (zoeken) als deze niet al meteen op de display wordt weergegeven.**

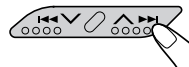

KS-FX473R  
KS-FX470R

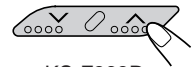

KS-F363R  
KS-F360R

- 3 Selecteer een van de 29 PTY-codes die beschikbaar zijn. (Zie bladzijde 14).**



De naam van de PTY-code die u selecteert, wordt op de display weergegeven.

- Als u de code selecteert die al in het geheugen ligt opgeslagen, wordt die knipperend op de display weergegeven.



- 4** Druk de gewenste cijfertoets in en houd deze minimaal 2 seconden vast om de geselecteerde PTY-code op te slaan onder de cijfertoets van uw keuze.

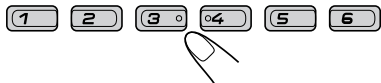

De geselecteerde codenaam wordt knipperend op het display weergegeven.

- 5** Druk op SEL (selecteren) om het instellen te voltooien.



## Een programmagenre opzoeken

- 1** Druk op PTY (programme type) en houd deze ten minste 1 seconde ingedrukt terwijl u naar een FM-station luistert.

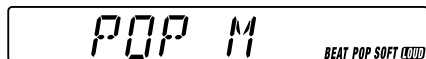

De PTY-code die als laatste werd geselecteerd, verschijnt op de display.

- 2** Selecteer een van de PTY-codes die onder de zes cijfertoetsen (1 t/m 6) liggen opgeslagen.

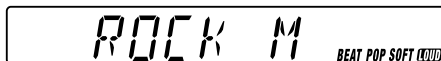

Bijv.: Indien "ROCK M" wordt opgeslagen onder voorkeuroets 2

De PTY-zoekopdracht naar uw favoriete programma begint na 5 seconden.

- Als er een station is dat een programma uitzendt en daarbij een PTY-sigitaal meezendt dat overeenkomt met de PTY-code die u hebt geselecteerd, stemt de eenheid automatisch op dat station af.
- Als er geen station is dat een programma uitzendt en daarbij een PTY-sigitaal meezendt dat overeenkomt met de PTY-code die u hebt geselecteerd, blijft de eenheid afgestemd op het station dat al was geselecteerd.

### **Opmerking:**

*In sommige gebieden werkt het zoeken met PTY-codes niet goed.*



## Andere nuttige RDS-functies en het maken van aanpassingen

### De weergave op de display wijzigen terwijl u naar een FM-station luistert

Wat er als eerste op de display wordt weergegeven wanneer u naar een FM-station luistert dat gebruik maakt van het RDS-systeem, kunt u zelf bepalen. U kunt de oorspronkelijke weergave desgewenst wijzigen in de stationsnaam (PS NAME), de frequentie van het ontvangen station (FREQ) of de tijd van de ingebouwde klok (CLOCK).

• Zie ook de paragraaf “De algemene instellingen wijzigen (PSM)” op bladzijde 19.

- 1 Druk op SEL (selecteren) in en houd deze ten minste 2 seconden ingedrukt, zodat een van de PSM-vermeldingen op de display wordt weergegeven.
- 2 Druk op  $\left| \llcorner \swarrow / \nearrow \triangleright \right|$  (voor de KS-FX473R/ KS-FX470R) of op  $\swarrow / \nearrow$  (voor de KS-F363R/ KS-F360R) om de vermelding “DISPMODE” (displayfunctie) te selecteren.
- 3 Druk op + of – om de gewenste instelling te kiezen (“PS NAME”, “FREQ” of “CLOCK”).
- 4 Druk op SEL (selecteren) om het instellen te voltooien.

#### Opmerking:

Door op DISP te drukken kunt u de weergave op de display ook wijzigen wanneer u naar een FM-station luistert dat RDS-signalen uitzendt. Elke keer wanneer u op deze toets drukt, verschijnt de volgende informatie op de display:

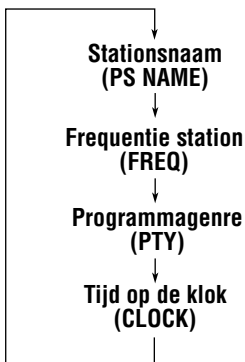

• Na enkele seconden keert de display terug naar de oorspronkelijke weergave.

### Het volumeniveau voor verkeersinformatie instellen

Het is mogelijk om voor de standby-ontvangst van verkeersinformatie op te geven met welk geluidsvolume u deze informatie wilt horen. In dat geval zal het geluid zodra er verkeersinformatie wordt ontvangen, worden aangepast aan het volume dat u hebt ingesteld.

• Zie ook de paragraaf “De algemene instellingen wijzigen (PSM)” op bladzijde 19.

- 1 Druk op SEL (selecteren) in en houd deze ten minste 2 seconden ingedrukt, zodat een van de PSM-vermeldingen op de display wordt weergegeven.
- 2 Druk op  $\left| \llcorner \swarrow / \nearrow \triangleright \right|$  (voor de KS-FX473R/ KS-FX470R) of op  $\swarrow / \nearrow$  (voor de KS-F363R/ KS-F360R) om de vermelding “TA VOL” te selecteren.
- 3 Druk op + of – om het gewenste volume te kiezen. U kunt het volume instellen op een waarde van “VOL 00” tot “VOL 50”.
- 4 Druk op SEL (selecteren) om het instellen te voltooien.

### Automatisch aanpassen van de klok

De tijd die de klok weergeeft die in deze eenheid is ingebouwd wordt automatisch aangepast aan de tijdgegevens (CT – Clock Time) die met het RDS-signaal van een zender worden meegezonden.

Als u wilt dat de klok niet automatisch wordt aangepast, moet u de onderstaande procedure volgen.

• Zie ook de paragraaf “De algemene instellingen wijzigen (PSM)” op bladzijde 19.

- 1 Druk op SEL (selecteren) in en houd deze ten minste 2 seconden ingedrukt, zodat een van de PSM-vermeldingen op de display wordt weergegeven.
- 2 Druk op  $\left| \llcorner \swarrow / \nearrow \triangleright \right|$  (voor de KS-FX473R/ KS-FX470R) of op  $\swarrow / \nearrow$  (voor de KS-F363R/ KS-F360R) om de vermelding “AUTO ADJ (aanpassen)” te selecteren.
- 3 Druk op – om “ADJ OFF” te kiezen. U hebt het automatisch aanpassen van de klok nu uitgeschakeld.
- 4 Druk op SEL (selecteren) om het instellen te voltooien.

Als u het aanpassen van de klok opnieuw wilt activeren, moet u de procedure herhalen, maar in stap 3 de vermelding “ADJ ON” selecteren door op + te drukken.

#### Opmerking:

Op basis van de gegevens over kloktijd kost het circa 2 minuten om de tijd aan te passen. Kies gedurende deze periode geen andere zender. Als u dat wel doet, wordt de kloktijd niet gewijzigd.

**PTY-codes**

NEWS:	Nieuws	SOCIAL:	Programma's over sociale activiteiten
AFFAIRS:	Actualiteiten en achtergrond informatie aangaande het nieuws	RELIGION:	Programma's over aspecten van geloof en religie, aangaande het bestaan en ethiek
INFO:	Informatieve programma's over diverse verschillende onderwerpen	PHONE IN:	Programma's waarin mensen via de telefoon of een publiek forum hun meningen kunnen uiten
SPORT:	Sportverslagen	TRAVEL:	Programma's over reizen en bestemmingen, georganiseerde reizen en ideeën en mogelijkheden voor vacaties
EDUCATE:	Educatieve programma's	LEISURE:	Programma's over recreatieve bezigheden, bijvoorbeeld tuinieren, koken, vissen, etc.
DRAMA:	Radio-hoorspelen	JAZZ:	Jazz-muziek
CULTURE:	Programma's aangaande nationale of regionale cultuur	COUNTRY:	Country-muziek
SCIENCE:	Wetenschappelijke en technische programma's	NATION M:	Huidige populaire muziek van een bepaald land of gebied in de taal van het land of gebied
VARIED:	Overige programma's, bijvoorbeeld ceremonies en comedies	OLDIES:	Gouwe-Ouwe
POP M:	Popmuziek	FOLK M:	Folk-muziek
ROCK M:	Rockmuziek	DOCUMENT:	Programma's over feitelijke gebeurtenissen, vaak gepresenteerd in een onderzoekende stijl
EASY M:	Easy-listening muziek		
LIGHT M:	Lichte muziek		
CLASSICS:	Klassieke muziek		
OTHER M:	Overige muziek		
WEATHER:	Weerberichten		
FINANCE:	Programma's aangaande handel en de beurs en beursberichten, etc.		
CHILDREN:	Amusement voor kinderen		

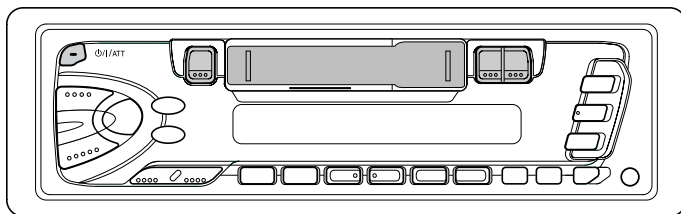

## Beluisteren van een cassette

U kunt type 1 (normaal) cassettes afspelen.

### 1 Schakel de spanning in.



**Opmerking over de "One Touch"-bediening:**  
Met reeds een cassette in het cassette-compartiment geplaatst, zal de weergave van de cassette automatisch starten. Bij voorkeur dient u echter de cassette uit het vak te verwijderen alvorens de contactsleutel naar de uit-stand te draaien. De cassettekop en de cassette kunnen anders namelijk worden beschadigd.

### 2 Plaats een cassette in cassette-compartiment.

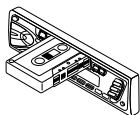

Wanneer de ene kant van de band is afgespeeld, wordt automatisch begonnen met het afspelen van de andere kant. (Auto Reverse)

### 3 Selecteer de richting van de band.

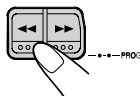

Druk tegelijk op beide toetsen. Elke keer wanneer u op deze beide toetsen drukt, wordt afwisselend de voorwaartse (TAPE<>>) en tegengestelde (TAPE<<<) bandtransportrichting ingesteld.

## Stoppen met afspelen en de cassette terug laten springen

Druk op ▲.

Het afspelen van de cassette wordt beëindigd en de cassette wordt uit het compartiment uitgeworpen. De vorige afspelenbron wordt geselecteerd.

- U kunt de bron niet veranderen indien er nog een cassette in het cassette-compartiment is. U moet voor het veranderen van bron eerst de cassette verwijderen.
- U kunt de cassette ook uitwerpen terwijl de eenheid is uitgeschakeld. Druk hiertoe op ▲.

## Snel doorspoelen van een cassette

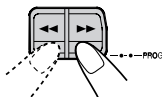

Druk op ►► of ◀◀.

De cassette wordt in de richting van de pijlen (►► of ◀◀) gespoeld.

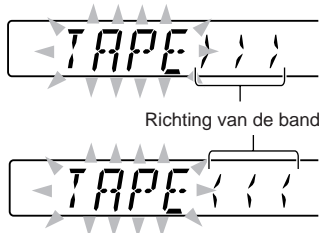

Voor het weer starten van de weergave, drukt u licht op de toets die tegengesteld is aan de ingedrukte toets (◀◀ of ►►).



# GELUID REGELEN

## Vooraf ingestelde modi selecteren

U kunt een vooraf ingestelde geluidswaergave selecteren die past bij het betreffende muziekgenre.

### De geluidsmodus van uw keuze selecteren.



Elke keer wanneer u op de toets drukt, verandert de geluidsmodus en wel als volgt:

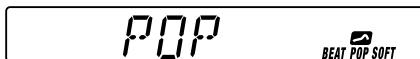

Op de display is de tekst "POP" te zien, wanneer u deze geluidswaergave hebt geselecteerd.

NEDERLANDS

Indicatie	Voor:	Vooraf ingestelde waarden		
		BAS	TRE	LOUD
SCM OFF	(Vlak geluid)	00	00	ON
BEAT	Rock- of discoritime	+2	00	ON
POP	Lichte muziek	+4	+1	OFF
SOFT	Rustige achtergrond-muziek	+1	-3	OFF

### Opmerkingen:

- U kunt de vooraf ingestelde geluidswaergave wijzigen en in het geheugen opslaan. Meer bijzonderheden over het aanpassen en opslaan van uw eigen geluidsinstellingen treft u aan in de paragraaf "Geluidswaergave aanpassen en opslaan" op bladzijde 17.
- Als u de versterkingsfactor voor de hoge of lage tonen wilt aanpassen of de geluidsterktefunctie tijdelijk wilt uitschakelen, verwijzen we u naar de instructies in de rechter kolom. (De aanpassingen die u hebt aangebracht, worden geannuleerd zodra u een andere geluidsbron selecteert).

## Geluid aanpassen

U kunt de geluidskarakteristieken naar wens instellen.

### 1 Selecteer de functie die u wilt aanpassen.



Elke keer wanneer u op deze toets drukt, wordt de aanpasbare tijd als volgt:

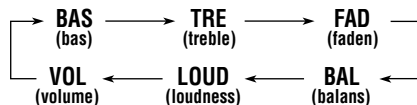

Indicatie	Doel:	Bereik
BAS	Bastonen aanpassen.	-6 (min.)   +6 (max.)
TRE	Treble aanpassen.	-6 (min.)   +6 (max.)
FAD*	Evenwicht tussen voor- en achterspeakers aanpassen.	R6 (Allen achterin)   F6 (Allen voorin)
BAL	Evenwicht tussen linker- en rechterspeaker aanpassen.	L6 (Allen links)   R6 (Allen rechts)
LOUD	De lage en hoge tonen worden versterkt voor een goed gebalanceerd geluid bij waergave met een laag volume. (Met de toonversterking geactiveerd, licht de LOUD indicator op).	LOUD ON (geactiveerd)   LOUD OFF (uitgeschakeld)
VOL	Het volume aanpassen.	00 (min.)   50 (max.)

\* Als u een systeem met twee speakers gebruikt moet u FAD op "00" zetten.



## 2 Pas het niveau aan.

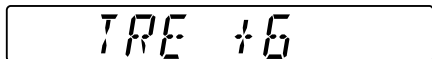
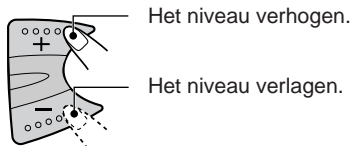

### Opmerking:

Normaliter stelt u het volume in met de toetsen + of -. U hoeft dus niet "VOL" voor het instellen van het volumeniveau te kiezen.

## Geluidswaergave aanpassen en opslaan

Het is mogelijk om de geluidskarakteristieken (BEAT, POP, SOFT) aan uw eigen wensen aan te passen en in het geheugen op te slaan.

- Voor het uitvoeren van de onderstaande stappen geldt een tijdslimiet. Als de procedure wordt afgebroken voordat u deze hebt voltooid, moet u opnieuw bij stap 1 beginnen.

### 1 Roep de geluidswaergave op die u wilt aanpassen.



- Zie de linker kolom op deze bladzijde voor meer informatie.

### 2 Selecteer "BAS" (bas), "TRE" (treble) of "LOUD" (loudness).



### 3 Pas het niveau van de bas of hoge tonen aan of schakel de geluidsstrektefunctie ON/OFF.

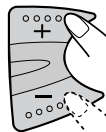

- Meer bijzonderheden over bas en treble vindt u op bladzijde 16.

### 4 Herhaal stap 2 en 3 als u nog andere items wilt aanpassen.

### 5 Druk op SOUND en houd deze ingedrukt tot de geluidsmodus van uw keuze op de display knippert.



De wijziging van de geselecteerde geluidsbsturingsmodus wordt nu in het geheugen opgeslagen.

### 6 Herhaal deze procedure als u andere geluidsmodi wilt opslaan.

## De fabrieksinstellingen herstellen

Herhaal de procedure en ken de fabrieksinstellingen toe. U vindt deze in de tabel op bladzijde 16.

## Klok instellen

Het is ook mogelijk de klok in te stellen op een 24-uurs of een 12-uurs aanduiding.

- 1 Druk op SEL (selecteren) in en houd deze ten minste 2 seconden ingedrukt, zodat een van de PSM-vermeldingen op de display wordt weergegeven. (Zie bladzijde 20).**



- 2 Stel het uur in.**

- 1 Selecteer de vermelding "CLOCK H" als deze al niet meteen op de display wordt weergegeven.

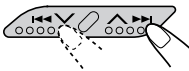

KS-FX473R  
KS-FX470R

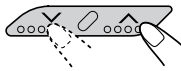

KS-F363R  
KS-F360R

- 2 Pas het uur aan.

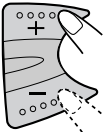

- 3 Stel de minuten in.**

- 1 Selecteer de vermelding "CLOCK M".

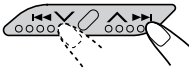

KS-FX473R  
KS-FX470R

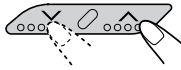

KS-F363R  
KS-F360R

- 2 Pas de minuten aan.

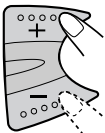

- 4 Stel de uraanduiding in.**

- 1 Selecteer de vermelding "24H/12H".



KS-FX473R  
KS-FX470R

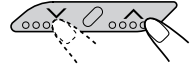

KS-F363R  
KS-F360R

- 2 Selecteer de vermelding "24H" of "12H".

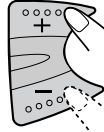

- 5 Druk op SEL (selecteren) om het instellen te voltooien.**



### De huidige kloktijd opvragen of de weergavemodus wijzigen

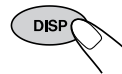

Druk meerdere malen op DISP (display). Elke keer dat u op de toets drukt, verandert het afleesvenster als volgt:

- Tijdens de bediening van de tuner:

Frequentie ↔ Klok

**Opmerking:**

\* Voor het wijzigen van de vermeldingen tijdens RDS-bediening verwijzen we u naar bladzijde 13.

- Bij gebruik van het cassettespeler:

Afspeelmodus (richting van de band) ↔ Klok

- Tijdens de bediening van de CD-wisselaar: (Uitsluitend voor de KS-FX473R/KS-FX470R).

CD-nummer → Klok → Verstreken speelduur



## De algemene instellingen wijzigen (PSM)

Het is mogelijk om de instellingen voor de items die op de volgende bladzijde staan vermeld te wijzigen.

### Basisprocedure

- 1 Druk op SEL (selecteren) in en houd deze ten minste 2 seconden ingedrukt, zodat een van de PSM-vermeldingen op de display wordt weergegeven. (Zie bladzijde 20).**



- 2 Selecteer het item waarvan u de instelling wilt wijzigen. (Zie bladzijde 20).**



KS-FX473R  
KS-FX470R



KS-F363R  
KS-F360R

- 3 Kies of stel het hiervoor gekozen onderdeel in.**

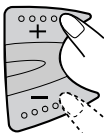

- 4 Herhaal stap 2 en 3 als u de andere PSM-items wilt aanpassen.**

- 5 Druk op SEL (selecteren) om het instellen te voltooien.**



## Audiodemping voor mobiele telefoongesprekken selecteren – TEL

Deze modus wordt gebruikt wanneer er een cellulair telefoonsysteem is aangesloten. Selecteer afhankelijk van het telefoonsysteem dat u gebruikt “MUTING 1” of “MUTING 2”. Welke dempingsmogelijkheid u kiest, hangt af van de vraag welke instelling het geluid het beste dempt. Bij het verlaten van de fabriek is deze modus standaard uitgeschakeld.

- MUTING 1: Selecteer deze modus als u hiermee het geluid kunt dempen.
- MUTING 2: Selecteer deze modus als u hiermee het geluid kunt dempen.
- OFF: Hiermee wordt de audiodemping voor telefoongesprekken uitgeschakeld.

- 1 Druk op SEL (selecteren) in en houd deze ten minste 2 seconden ingedrukt, zodat een van de PSM-vermeldingen op de display wordt weergegeven.**



- 2 Selecteer “TEL”.**



KS-FX473R  
KS-FX470R

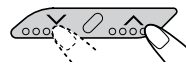

KS-F363R  
KS-F360R

- 3 Kies de gewenste instelling — “MUTING 1”, “MUTING 2”.**

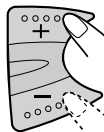

- 4 Druk op SEL (selecteren) om het instellen te voltooien.**



## Modus met voorkeursinstellingen (PSM)-onderdelen

<b>1</b> 	<b>2</b>  KS-FX473R/KS-FX470R   KS-F363R/KS-F360R	<b>3</b> Stel in...  		Fabrieksinstellingen	Zie blz.
		Houd.	Kies...		
<b>CLOCK H</b>	Instellen van het uur	Terug	Verder	0:00	18
<b>CLOCK M</b>	Instellen van de minuten	Terug	Verder		
<b>24H/ 12H</b>	24/12-uur aanduiding voor de klok	12H	24H	24H	18
<b>AUTO ADJ</b>	Automatische instellen van de klok	ADJ OFF	ADJ ON	ADJ ON	13
<b>DISPMODE</b>	Displayfunctie	PS NAME ↔ FREQ ↕ CLOCK ↕		PS NAME	13
<b>CH DISP*</b>	Wisselaardisplay	TIME	DISC	DISC	20
<b>PTY STBY</b>	PTY-standby	29 programmatypen (zie bladzijde 14).		NEWS	10
<b>PTY SRCH</b>	PTY-zoeken			(Zie bladzijde 10).	10
<b>TA VOL</b>	Volume voor verkeersinformatie	VOL 00 – VOL 50		VOL 20	13
<b>TEL</b>	Audiodemping voor cellulaire telefoonsystemen	OFF ↔ MUTING 1 ↕ MUTING 2 ↕		OFF	19

### \* (Uitsluitend voor de KS-FX473R/KS-FX470R)

#### Bepalen welke gegevens over de CD als eerste worden weergegeven

U kunt kiezen welke gegevens over de CD u als eerste op de display weergegeven wilt hebben wanneer u het afspelen van een CD start. Standaard worden het CD-nummer en het track-nummer weergegeven. Dit is de instelling zoals die bij het verlaten van de fabriek voor dit apparaat is bepaald.

- DISC: CD-nummer worden op de display weergegeven.
- TIME: Verstreken speeltijd wordt op de display weergegeven.

1. Houd SEL (select) langer dan 2 seconden ingedrukt zodat één van de PSM onderdelen op het display verschijnt.
2. Druk op ◀◀ ▼ of ▲ ▶▶ om "CH DISP (Wisselaardisplay)" te kiezen.
3. Druk op + of – om de gewenste aanduiding in te stellen ("TIME" of "DISC").
4. Druk op SEL (select) om het instellen te voltooien.

**Als u tijdens het afspelen van een CD de andere gegevens weergegeven wilt hebben, moet u op de toets DISP drukken.**

Elke keer wanneer u op deze toets drukt, wordt de andere gegevens weergegeven.

**CD-nummer → Klok → Verstreken speelduur**



## Bedieningspaneel verwijderen

U kunt het bedieningspaneel verwijderen, wanneer u uit de auto stapt.

U moet het bedieningspaneel voorzichtig verwijderen en weer op zijn plaats bevestigen, zodat de connectors op de achterkant van het bedieningspaneel en de houder van het bedieningspaneel niet worden beschadigd.

### Hoe moet u het bedieningspaneel verwijderen?

Voordat u het bedieningspaneel verwijdert, moet u er zeker van zijn dat de spanning is uitgeschakeld.

#### **1** Ontgrendel het bedieningspaneel.

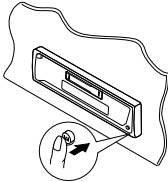

#### **2** Druk het bedieningspaneel iets omhoog en trek tegelijkertijd naar u toe van het apparaat.

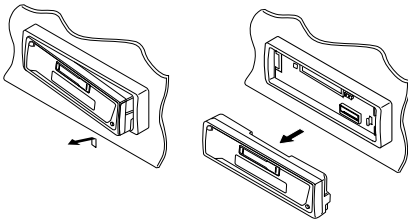

#### **3** Stop het losgemaakte bedieningspaneel in het daarvoor bestemde doosje.

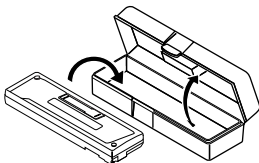

## Hoe moet u het bedieningspaneel weer op zijn plaats bevestigen?

#### **1** Stop de linkerkant van het bedieningspaneel in de uitsparing op de houder.

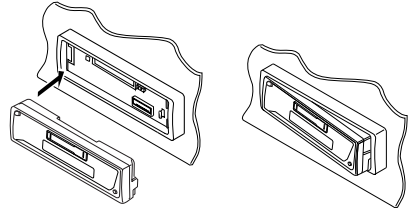

#### **2** Druk op de rechterkant van het bedieningspaneel totdat dit in de houder vastzit.

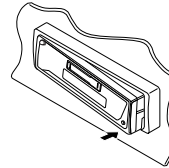

#### **Opmerking over het reinigen van de connectors:**

Als u het bedieningspaneel vaak verwijdert, zullen de connectors op een gegeven moment minder goed gaan functioneren.

Om deze mogelijkheid tot het minimum te beperken, moet u de connectors van tijd tot tijd met een met alcohol bevochtigde katoenen doek schoonmaken. Zorg ervoor dat u de connectors daarbij niet beschadigt.

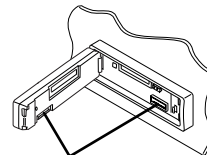

Connectors



# GEBRUIK VAN DE CD-WISSELAAR

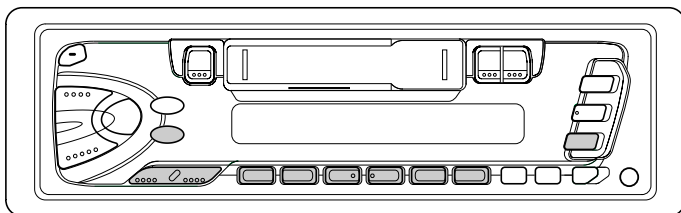

De volgende beschrijvingen zijn uitsluitend voor de KS-FX473R/KS-FX470R.

We raden u aan bij uw eenheid alleen gebruik te maken van de CH-X-serie.

Als u een andere automatische CD-wisselaar in uw bezit hebt, raden we u aan contact op te nemen met uw JVC-dealer in auto-accessoires voor meer informatie over de juiste aansluitingen.

- *Bijv.: Als u een andere automatische CD-wisselaar uit de KD-MK serie hebt, hebt u een kabel (KS-U15K) nodig om deze met het apparaat te verbinden.*

Alvorens uw automatische CD-wisselaar te gebruiken:

- Lees de instructies door die bij uw CD-wisselaar zijn geleverd.
- Als er geen CD's in de houder van de CD-wisselaar aanwezig zijn of wanneer de CD's ondersteboven in de houder zitten, verschijnt op het afleesvenster de tekst "NO CD" of "NO DISC". Als dit gebeurt, moet u de houder verwijderen en de CD's op de juiste wijze in de houder plaatsen.
- Als op het afleesvenster de tekst "RESET 1" – "RESET 8" verschijnt, is er iets fout met de verbinding tussen dit apparaat en de CD-wisselaar. Als dit gebeurt, moet u de verbinding controleren, de verbindingkabel(s) stevig vastmaken. En dan op de resetknop van de CD-wisselaar drukken.

## CD's afspelen

Selecteer de automatische CD-wisselaar (CD-CH).



Het afspelen begint bij de eerste track van de eerste CD. Alle tracks van alle CD's worden afgespeeld.

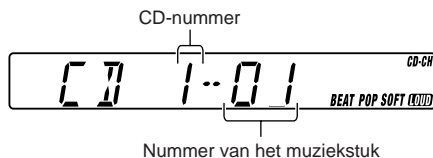

### Opmerking over de "One Touch"-bediening:

Wanneer u op CD-CH drukt, wordt automatisch de spanning ingeschakeld. U hoeft niet op **POWER** te drukken om de spanning in te schakelen.



## Versneld vooruit afspelen en achteruit afspelen van het muziekstuk



Druk tijdens het afspelen van een CD op **▶▶▶** en houd deze toets ingedrukt om het muziekstuk versneld vooruit af te spelen.

Druk tijdens het afspelen van een CD op **◀◀◀** en houd deze toets ingedrukt om het muziekstuk achteruit af te spelen.

## Direct naar een bepaalde CD gaan

Druk op de cijfertoets die correspondeert met het nummer van de CD om het afspelen te laten beginnen (tijdens weergave van de CD-wisselaar).

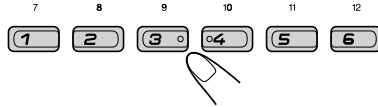

- Nummer 1 – 6 selecteren: Druk kort op 1 (7) – 6 (12).
- Nummer 7 – 12 selecteren: Druk kort op 1 (7) – 6 (12) en houd deze toets langer dan 1 seconde ingedrukt.

## Vorige of volgende tracks selecteren

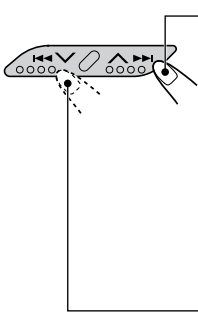

Druk terwijl u een CD afspeelt korte tijd op **▶▶▶** om naar het begin van de volgende track te gaan. Elke keer wanneer u op deze toets drukt, gaat u naar de volgende track, die vervolgens ten gehore wordt gebracht.

Druk terwijl u een CD afspeelt korte tijd op **◀◀◀** om naar het begin van de huidige track te gaan. Elke keer wanneer u op deze toets drukt, gaat u naar de vorige track, die vervolgens ten gehore wordt gebracht.

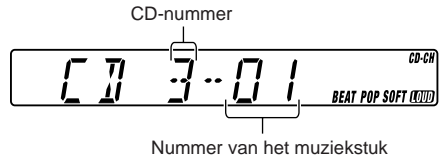

Bijv.: Wanneer CD nummer 3 wordt geselecteerd

## Weergave in een willekeurige volgorde (Willekeurige weergave)



Elke keer wanneer u op deze toets drukt, wordt er een andere modus voor het in willekeurige volgorde afspelen van tracks geselecteerd, en wel in deze volgorde:



Modus	RND-indicator	Afspelen in willekeurige volgorde
RND1 (random1)	Licht op	Alle muziekstukken van de huidige CD, daarna de muziekstukken van de volgende CD enzovoorts.
RND2 (random2)	Knippert	Alle muziekstukken van alle CD's in de CD-houder.



# ONDERHOUD

Dit apparaat vergt weinig zorg, maar u zult de levensduur van het apparaat kunnen verlengen als u onderstaande instructies opvolgt.

## Kop reinigen

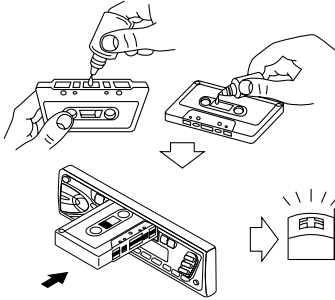

- Reinig de kop na elke 10 bedrijfsuren met een reinigingsband. Gebruik een type band met vloeistof (verkrijgbaar bij uw detailhandelaar). Wanneer de kop vuil wordt, zijn de volgende symptomen merkbaar:
  - De geluidskwaliteit wordt minder.
  - Het geluidsniveau neemt af.
  - Het geluid valt weg.
- Gebruik geen vuile of stoffige banden.
- Zorg dat het glanzende gedeelte van de kop niet in aanraking komt met metalen of magnetisch gereedschap.

## De band schoonhouden

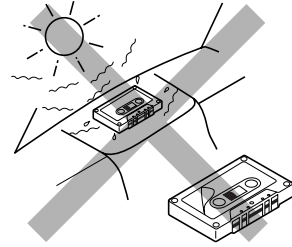

- Bewaar de cassettes na gebruik altijd in het opbergdoosje.
- Zorg dat u de cassettes niet neerlegt op:
  - Plaatsen waar zij blootstaan aan direct zonlicht
  - Zeer vochtige plaatsen
  - Plaatsen met uitzonderlijk hoge temperaturen

### LET OP:

- *Gebruik geen cassettes met loszittende stickers. Wanneer de band wordt afgespeeld, kan het apparaat hierdoor worden beschadigd.*
- *Zorg dat de band strak zit en geen lussen vertoont. Deze kunnen in het mechanisme verstrikt raken.*
- *Laat na gebruik geen cassettes in de cassettehouder achter. De band kan hierdoor rekken.*

# PROBLEMEN OPLOSSEN



Een probleem hoeft niet altijd ernstig te zijn. Voordat u hulp inroept van een dienstverlenende instantie, moet u eerst de volgende punten controleren.

Symptomen	Oorzaken	Oplossingen
<ul style="list-style-type: none"><li>Er kan geen band in het apparaat worden gestopt.</li></ul>	U probeert de cassette op de verkeerde manier in de cassettehouder te stoppen.	Stop de cassette in het apparaat en zorg dat de onderkant, waar de band zichtbaar is, rechts zit.
<ul style="list-style-type: none"><li>De banden worden heet.</li></ul>	Dit is geen storing.	_____
<ul style="list-style-type: none"><li>Het geluidsniveau van de band is erg laag en de geluidskwaliteit is aangetast.</li></ul>	De kop van de band is vuil.	Reinig de kop met een speciale reinigingsband.
<ul style="list-style-type: none"><li>Het geluid wordt soms onderbroken.</li></ul>	Verkeerde verbindingen.	Controleer de bedrading en de verbindingen.
<ul style="list-style-type: none"><li>Er komt geen geluid uit de speakers.</li></ul>	De geluidsknop is op de laagste stand gezet.	Pas het geluid aan totdat het optimale niveau is bereikt.
	Verkeerde verbindingen.	Controleer de bedrading en de verbindingen.
<ul style="list-style-type: none"><li>Automatisch instellen van stations – SSM (Strong-station Sequential Memory) – functioneert niet.</li></ul>	De signalen zijn te zwak.	Sla de stations handmatig op.
<ul style="list-style-type: none"><li>U hoort ruis terwijl u naar de radio luistert.</li></ul>	De antenne zit niet goed vast.	Zorg dat de antenne stevig vast zit.



## **Uitsluitend voor de KS-FX473R/KS-FX470R:**

<b>Symptomen</b>	<b>Oorzaken</b>	<b>Oplossingen</b>
• De vermelding "NO CD" of "NO DISC" verschijnt op de display.	Er zit geen CD in de CD-houder.	Stop de CD's in de CD-houder.
	De CD's zijn op de verkeerde manier in de CD-houder geplaatst.	Stop ze op de juiste manier in de CD-houder.
• De vermelding "NO MAG" verschijnt op de display.	Er is geen magazijn in de CD-wisselaar geladen.	Plaats het magazijn.
• De vermelding "RESET 8" verschijnt op de display.	Het apparaat is niet op de juiste manier met de CD-wisselaar verbonden.	Verbind het apparaat en de CD-wisselaar op de juiste manier met elkaar en druk op de Reset-toets van de CD-wisselaar.
• De vermelding "RESET1" – "RESET 7" verschijnt op de display.	_____	Druk op de Reset-toets van de CD-wisselaar.



## GELUIDSVERSTERKER

Maximum uitgangsvermogen:

Voorin: 40 W per kanaal

Achterin: 40 W per kanaal

Ononderbroken uitgangsvermogen (RMS):

Voorin: 16 W per kanaal in 4  $\Omega$ , 40 Hz tot 20 000 Hz met niet meer dan 0,8% totale harmonische vervorming van het geluid.

Achterin: 16 W per kanaal in 4  $\Omega$ , 40 Hz tot 20 000 Hz met niet meer dan 0,8% totale harmonische vervorming van het geluid.

Belastingimpedantie: 4  $\Omega$  (speling 4  $\Omega$  tot 8  $\Omega$ )

Regelbereik tonen:

Bas:  $\pm 10$  dB bij 100 Hz

Treble:  $\pm 10$  dB bij 10 kHz

Weergavekarakteristiek: 40 Hz tot 20 000 Hz

Signaal-/ruisverhouding: 70 dB

Uitgangsvermogen/Impedantie:

KS-FX473R/KS-FX470R: 2,0 V/20 k $\Omega$  belasting (250 nWb/m)

KS-F363R/KS-F360R: 1,0 V/20 k $\Omega$  belasting (250 nWb/m)

## RADIO

Frequentiebereik:

FM: 87,5 MHz tot 108,0 MHz

AM: (MG) 522 kHz tot 1 620 kHz

(LG) 144 kHz tot 279 kHz

### **[FM-zenders]**

Gevoeligheid bij normaal bedrijf:

11,3 dBf (1,0  $\mu$ V/75  $\Omega$ )

Gevoeligheid bij 50 dB geluidsdemping:

16,3 dBf (1,8  $\mu$ V/75  $\Omega$ )

Selectiviteit alternatief kanaal (400 kHz):

65 dB

Weergavekarakteristiek: 40 Hz tot 15 000 Hz

Stereo-scheiding: 30 dB

Vangbereik: 1,5 dB

### **[MG-zenders]**

Gevoeligheid: 20  $\mu$ V

Selectiviteit: 35 dB

### **[LG-zenders]**

Gevoeligheid: 50  $\mu$ V

## CASSETTEDECK

Wow & Flutter: 0,15% (WRMS)

Versneld doorspoelen: 190 sec. (C-60)

Weergavekarakteristiek: 50 Hz tot 14 000 Hz (normaalcassette)

Signaal-/ruisverhouding: 52 dB

Stereoseparatie: 40 dB

## ALGEMEEN

Voeding:

Werkspanning: Gelijkstroom 14,4 V (speling 11 V tot 16 V allowance)

Aardingssysteem: Negatieve aarding

Bedrijfstemperatuur: 0°C tot +40°C

Afmetingen (B  $\times$  H  $\times$  D):

Afmetingen apparaat

(ten behoeve van installatie):

182 mm  $\times$  52 mm  $\times$  150 mm

Afmetingen paneel:

188 mm  $\times$  58 mm  $\times$  14 mm

Gewicht: 1,3 kg (excl. accessoires)

*Ontwerp en specificaties kunnen zonder kennisgeving worden gewijzigd.*



**JVC**  
VICTOR COMPANY OF JAPAN, LIMITED